

ТИПОВЫЕ КОНСТРУКЦИИ, ИЗДЕЛИЯ И УЗЛЫ ЗДАНИЙ И СООРУЖЕНИЙ

СЕРИЯ 3.006.1 -2/82

СБОРНЫЕ ЖЕЛЕЗОБЕТОННЫЕ
КАНАЛЫ И ТОННЕЛИ ИЗ
ЛОТКОВЫХ ЭЛЕМЕНТОВ

ВЫПУСК 1-2

ПЛИТЫ . ОПОРНЫЕ ПОДУШКИ.
РАБОЧИЕ ЧЕРТЕЖИ

20007 - 02

ЦЕНА 1-29

**ЦЕНТРАЛЬНЫЙ ИНСТИТУТ ТИПОВОГО ПРОЕКТИРОВАНИЯ
ГОССТРОЯ СССР**

Москва, А-445, Смольная ул., 22

Сдано в печать

VIII 1987 года

Заказ № 9025

Тираж 3110 экз.

СЕРИЯ 3.006.1-2/82

СБОРНЫЕ ЖЕЛЕЗОБЕТОННЫЕ
КАНАЛЫ И ТОННЕЛИ ИЗ
ЛОТКОВЫХ ЭЛЕМЕНТОВ

ВЫПУСК 1-2

ПЛИТЫ . ОПОРНЫЕ ПОДУШКИ.
РАБОЧИЕ ЧЕРТЕЖИ

РАЗРАБОТАНЫ ИНСТИТУТОМ :

ХАРЬКОВСКИЙ ПРОМСТРОЙНИИПРОЕКТ

ГЛАВНЫЙ ИНЖЕНЕР ИНСТИТУТА *Л. К. Довгий* И.О.

ГЛАВНЫЙ ИНЖЕНЕР ПРОЕКТА *Монин А.М.* МОНИН А.М.

ПРИ УЧАСТИИ НИИЖЕ ГОССТРОЯ СССР

ЗАМ.ДИРЕКТОРА ИНСТИТУТА *Корова Н.И.* КОРОВА Н.И.

УТВЕРЖДЕНЫ ГОССТРОЕМ СССР

ПОСТАНОВЛЕНИЕ
ОТ 05.09.1984 г. № 157.

ВВЕДЕНЫ В ДЕЙСТВИЕ
С 01.01.1985 г.

Обозначение	Наименование	Стр.
3.006.1-2/82.1-2-0.0 ТО	ТЕХНИЧЕСКОЕ ОПИСАНИЕ	3
3.006.1-2/82.1-2-1.0	ПЛИТА П... П4; П5г... П28 г	7
3.006.1-2/82.1-2-1.0 СБ	ПЛИТА П... П4; П5г... П28 г СБОРОЧНЫЙ ЧЕРТЕЖ	12
3.006.1-2/82.1-2-2.0	ПЛИТА П5... П28	17
3.006.1-2/82.1-2-2.0 СБ	ПЛИТА П5... П28 СБОРОЧНЫЙ ЧЕРТЕЖ	22
3.006.1-2/82.1-2-3.0	ПЛИТА ПТ1... ПТ5	26
3.006.1-2/82.1-2-3.0 СБ	ПЛИТА ПТ1... ПТ5 СБОРОЧНЫЙ ЧЕРТЕЖ	28
3.006.1-2/82.1-2-4.0	ПЛИТА ПТ1г... ПТ5г	29
3.006.1-2/82.1-2-4.0 СБ	ПЛИТА ПТ1г... ПТ5г СБОРОЧНЫЙ ЧЕРТЕЖ	31
3.006.1-2/82.1-2-5.0	ПЛИТА ПП1... ПП10	32
3.006.1-2/82.1-2-5.0 СБ	ПЛИТА ПП1... ПП10 СБОРОЧНЫЙ ЧЕРТЕЖ	34
3.006.1-2/82.1-2-6.0	ОПОРНАЯ ПОДУШКА ОП... ОПЧ	35
3.006.1-2/82.1-2-6.0 СБ	ОПОРНАЯ ПОДУШКА ОП... ОПЧ СБОРОЧНЫЙ ЧЕРТЕЖ	36
3.006.1-2/82.1-2-7.0	ОПОРНАЯ ПОДУШКА ОП5... ОП9	37
3.006.1-2/82.1-2-7.0 СБ	ОПОРНАЯ ПОДУШКА ОП5... ОП9 СБОРОЧНЫЙ ЧЕРТЕЖ	39
3.006.1-2/82.1-2-0.1	Узлы 1... 4.	40
3.006.1-2/82.1-2-0.2	РАСПОЛОЖЕНИЕ МОНТАЖНЫХ ПЕТЕЛЬ И ОТВЕРСТИЙ В ПЛИТАХ ПРИМЕР РЕШЕНИЯ ОФАКТУРЕННОЙ ПЛИТЫ ПЕРЕКРЫТИЯ	41
3.006.1-2/82.1-2-0.0 ВМС	ВЕДОМОСТЬ РАСХОДА СТАЛИ НА ЭЛЕМЕНТ	42

Нач. отд.	БРЕСКИИ	W	3.006.1-2/82.1-2-0.0	СОДЕРЖАНИЕ	Страниц	Лист	Листов
Н. контр.	УМАНЦЕВА	Уман			Р		1
Гл. констр.	КОРОТЕЦКИЙ	Коротецкий					
Ст. инж.	УМАНЦЕВА	Уман					
Исполнит.	ЛИТВИНОВА	Литвинова					
Проверил	УМАНЦЕВА	Уман					

I. Общая часть

1.1. Настоящий выпуск серии 3.006.1-2/82 содержит рабочие чертежи сборных железобетонных плит перекрытия и днища каналов, опорных подушек под подвижные опоры трубопроводов и плоских подкладок под стыки сборных железобетонных элементов каналов, возводимых на просадочных грунтах и в сейсмических районах.

Состав серии и материалы для проектирования каналов и тоннелей приведены в выпуске 0, арматурные и закладные изделия - в выпуске 1-4.

1.2. Железобетонные изделия запроектированы в соответствии с главой СНиП II-21-75 „Бетонные и железобетонные конструкции. Нормы проектирования“. Расчетные схемы плит приведены в выпуске 0.

1.3. Сборные элементы обозначены марками, состоящими из букв и цифр (например, ПВ-11; ПТ2; ПЛ6; ОПЗ).

Буквы означают наименование элемента („П“ - плита; „ПТ“ - плита трехслойная; „ПП“ - плоская подкладка; „ОП“ - опорная подушка), цифры после букв - порядковый номер элемента, цифра после тире - величину вертикальной равномерно-распределенной эквивалентной нагрузки в тс/м² для плит марки „П“.

Марки плит с рабочей арматурой, расположенной в верхней зоне, которые применяются для устройства днища каналов, содержат дополнительную букву „а“ (например, ПВ-11а).

Взам. инв. №
 Подпись и дата
 Инв. № подл.

Иач. отд.	Бродский	<i>[Signature]</i>
И. контр.	Коротецкий	<i>[Signature]</i>
Гл. констр.	Коротецкий	<i>[Signature]</i>
Ст. техн.	Уманцева	<i>[Signature]</i>
Исполн.	Коротецкий	<i>[Signature]</i>
Провер.	Уманцева	<i>[Signature]</i>

3.006.1 - 2/82.1-2-0.0ТО		
ТЕХНИЧЕСКОЕ ОПИСАНИЕ	Лист	Листов
	Р 1	4
ГОССТРОЙ БССР ХАРЬКОВСКИЙ ПРОМСТРОИНИИПРОЕКТ		

Марки плит перекрытий внутренних каналов при заглублении верха перекрытия менее 0,3м содержат дополнительную букву „б“ (например, П7-5б). В марках доборных плит добавляется буква „д“ (например, П8д-11; П7д-15а).

2. ТЕХНИЧЕСКИЕ ТРЕБОВАНИЯ.

2.1. Железобетонные изделия приняты из бетона марок 200 и 300.

В трехслойных плитах в качестве утеплителя применены вкладыши из пенобетона с плотностью 500 кг/м³.

2.2. Арматура принята классов А-I и А-III по ГОСТ 5781-82 и класса Вр-I по ГОСТ 6727-80.

2.3. Для закладных изделий принята прокатная сталь ВСтЗкп2 по ГОСТ 380-71*, анкера закладных изделий – из стали класса А-III по ГОСТ 5781-82. Монтажные петли приняты из стали класса А-I марки ВСтЗсп2 и ВСтЗпс2. В случае монтажа конструкции при расчетной зимней температуре ниже минус 40°С, применение для монтажных петель стали марки ВСтЗпс2 не допускается.

2.4. Армирование железобетонных изделий производится сварными сетками и каркасами.

2.5. Толщина защитного слоя бетона для рабочей арматуры принята:

при толщине конструкции до 100 мм включительно – 15 мм, при толщине более 100 мм – 20 мм. Допускаемое отклонение по толщине защитного слоя +5 мм.

2.6. Бетонирование плит „П“ предусмотрено в положении „на ребро“ по кассетной технологии, вследствие чего эти плиты

3.006.1 - 2/82.1-2-0.0ТО

Лист

2

ИМЕЮТ В ТОРЦАХ ПЕТЛИ ДЛЯ ВЫЕМКИ ИЗ КАССЕТ. В СЛУЧАЕ ИЗГОТОВЛЕНИЯ ЭТИХ ПЛИТ „ПЛАШНЯ“ УКАЗАННЫЕ МОНТАЖНЫЕ ПЕТЛИ НЕ УСТАНАВЛИВАЮТСЯ. СТРОПОВКУ И МОНТАЖ ПЛИТ РЕКОМЕНДУЕТСЯ ПРОИЗВОДИТЬ ПРИ ПОМОЩИ КЛЕЩЕВЫХ ФРИКЦИОННЫХ ЗАХВАТОВ. ДОПУСКАЕТСЯ ТАКЖЕ МОНТАЖ ПЛИТ, ИЗГОТОВЛЕННЫХ В КАССЕТАХ С ПОМОЩЬЮ ЗАХВАТОВ, ПРОПУСКАЕМЫХ В ОТВЕРСТИЯ, А ПЛИТ, ИЗГОТОВЛЕННЫХ „ПЛАШНЯ“, С ПОМОЩЬЮ МОНТАЖНЫХ ПЕТЕЛЕ. РАСПОЛОЖЕНИЕ УКАЗАННЫХ ОТВЕРСТИЙ И МОНТАЖНЫХ ПЕТЕЛЕ СМ. ДОК. - 0.2 НАСТОЯЩЕГО ВЫПУСКА.

2.7. СЪЕМ ИЗДЕЛИЙ С ОПАЛУБКИ ПРОИЗВОДИТЬ ПОСЛЕ ДОСТИЖЕНИЯ БЕТОНОМ 70% ПРОЕКТНОЙ ПРОЧНОСТИ.

2.8. В ПЛИТАХ, ИЗГОТОВЛЯЕМЫХ ПО КАССЕТНОЙ ТЕХНОЛОГИИ, СО СТОРОНЫ РАСПОЛОЖЕНИЯ РАБОЧЕЙ АРМАТУРЫ НЕСМЫВАЕМОЙ КРАСКОЙ ДОЛЖЕН НАНОСИТЬСЯ ЗНАК, УКАЗАННЫЙ НА ЧЕРТЕЖАХ.

3. МЕТОДЫ КОНТРОЛЯ И ПРАВИЛА ПРИЁМКИ.

3.1. ИСПЫТАНИЕ ПЛИТ НА ПРОЧНОСТЬ ПРОИЗВОДИТЬ В СООТВЕТСТВИИ С ГОСТ 8829-77.

ПРИ ЭТОМ РЕКОМЕНДУЕТСЯ ПРОИЗВОДИТЬ ПРИЕМОЧНЫЙ КОНТРОЛЬ КОНСТРУКЦИЙ С ИСПОЛЬЗОВАНИЕМ НЕРАЗРУШАЮЩИХ МЕТОДОВ.

3.2. ПРИЁМКА ИЗДЕЛИЙ ДОЛЖНА ПРОИЗВОДИТЬСЯ В СООТВЕТСТВИИ С ГОСТ 13015.1-81 „КОНСТРУКЦИИ И ИЗДЕЛИЯ БЕТОННЫЕ И ЖЕЛЕЗОБЕТОННЫЕ СБОРНЫЕ. ПРАВИЛА ПРИЁМКИ“ И НАСТОЯЩИМ ТЕХНИЧЕСКИМ ОПИСАНИЕМ.

ПРИ ПРИЁМКЕ СЛЕДУЕТ ОБРАЩАТЬ ВНИМАНИЕ НА ПРАВИЛЬНОСТЬ МАРКИРОВКИ И ОРИЕНТИРУЮЩИХ ЗНАКОВ.

4. СКЛАДИРОВАНИЕ И ТРАНСПОРТИРОВАНИЕ ИЗДЕЛИЙ.

4.1. СКЛАДИРОВАНИЕ ИЗДЕЛИЙ ПРОИЗВОДИТСЯ В ШТАБЕЛЯХ. ПРОКЛАДКИ ДОЛЖНЫ УСТАНАВЛИВАТЬСЯ НА ТЕХЖЕ РАССТОЯНИЯХ ОТ ТОРЦОВ ИЗДЕЛИЙ,

ИНВ. № ПОЯЛ. ПОДПИСЬ И ДАТА ВЗАМ. ИНВ. №

что и монтажные петли. Высоты штабеля назначаются из условия обеспечения требований по технике безопасности согласно СНиП III-4-80. „Техника безопасности в строительстве“.

Плиты марки „П“, изготовленные в кассетах, складываются в положении „на ребро“.

4.2. Доставка изделий потребителю должна производиться по достижению бетоном отпускной прочности, величина которой устанавливается в соответствии с п.п. 7.4, 7.6 и 7.7 ГОСТ 13015.0-83 „Конструкции и изделия бетонные и железобетонные сборные. Общие технические требования“.

4.3. Погрузку и транспортирование изделий следует производить в соответствии с рекомендациями „Временных указаний по перевозке унифицированных сборных железобетонных деталей и конструкций промышленного строительства автомобильным транспортом“ (Стройиздат, 1966г.) и „Руководства по перевозке железнодорожным транспортом сборных крупно-размерных железобетонных конструкций промышленного и жилищного строительства.“ (Стройиздат, 1967г.).

При транспортировании изделия должны иметь опоры, расположенные так же, как при складировании. Плиты марки „П“, изготовленные по кассетной технологии, должны транспортироваться в положении „на ребро“.

3.006.1 - 2/82. 1-2- 0. 010

Лист
4

ФОРМАТ	ЗОНА	Пос.	ОБОЗНАЧЕНИЕ	НАИМЕНОВАНИЕ	КОЛ.	ПРИМЕЧ.
				<u>ДОКУМЕНТАЦИЯ</u>		
А4			3.001-2/82.1-2-0.0ГО	ТЕХНИЧЕСКОЕ ОПИСАНИЕ.		
А4			3.006.1-2/82.1-2-1.0СБ	СБОРОЧНЫЙ ЧЕРТЕЖ.		
А4			3.006.1-2/82.1-2-0.0ВМС	ВЕДОМОСТЬ РАСХОДА СТАЛИ		

ФОРМАТ	ЗОНА	Для исполнения с порядковым номером *)	ОБОЗНАЧЕНИЕ	КОЛ.	ПРИМЕЧ.
			<u>ПЕРЕМЕННЫЕ ДАННЫЕ</u>		
			<u>СБОРОЧНЫЕ ЕДИНИЦЫ</u>		
			Поз. 1. СЕТКА С1-1...С1-1-2, С1-2...С1-2-2, С1-11...С1-11-2, С1-12...С1-12-2, С1-13...С1-13-2, С1-14...С1-14-3, С15...С1-1-15-3, С1-16...С1-16-3, С1-17...С1-17-4, С1-18...С1-18-4		
А4		-000, -001, -005, -006	3.006.1-2/82.1-4-01.0 -1	1	С1-1-1
А4		-002, -007	3.006.1-2/82.1-4-01.0	1	С1-1
		-003, -004	-2	1	С1-1-2
		-008 -009, -013, -014	-5	1	С1-2-1
		-010, -011	-6	1	С1-2-2
		-012, -015	-4	1	С1-2
А4		-016, -017, 021, -022	3.006.1-2/82.1-4-03.0 -01	1	С1-11-1

*) ОСНОВНОЕ ИСПОЛНЕНИЕ, НЕ ИМЕЮЩЕЕ ПОРЯДКОВОГО НОМЕРА, ОБОЗНАЧЕНО 000.

ИЗУ. ООЛ.	БРАСКИН	ИЗ		3.006.1-2/82.1-2-1.0	СТАДИЯ	ЛИСТ	ЛИСТОВ
Н. КОНТР.	УЛАНЦЕВА	ИЗ					
С. КОНТР.	КОРОТКИН	ИЗ		ПЛИТА П1...П4 П5д...П28д	Р	1	5
С. ИИЖ.	УЛАНЦЕВА	ИЗ					
ИСПОЛНИ.	ВИТЕНОВА	ИЗ			ГОССТРОЙ СССР, ХАРЬКОВСКИЙ ПРОМСТРОЙНИИПРОЕКТ		
ПРОВЕРКА	ПОЛЯК	ИЗ					

ФОРМАТ	ЗОНА	Для исполнения с порядковым номером*	ОБОЗНАЧЕНИЕ	Кол.	Примеч.
А4		-018, -019	3.006.1-2/82.1-4-03.0 -02	1	CI-11-2
А4		-020, -023	3.006.1-2/82.1-4-03.0	1	CI-11
		-024, -025, -029, -030	-05	1	CI-12-1
		-026, -027, -031... -034	-06	1	CI-12-2
		-028, -035	-04	1	CI-12
		-036, -037	-08	1	CI-13-1
		-038, -039, -045, -046	-10	1	CI-13-3
		-040, -047	-07	1	CI-13
		-041... -044	-09	1	CI-13-2
		-048, -049	-12	1	CI-14-1
		-050, -055	-11	1	CI-14
		-051, -052	-13	1	CI-14-2
		-053, -054, -056, -057	-14	1	CI-14-3
		-058, -059	-16	1	CI-15-1
		-060, -065	-15	1	CI-15
		-061, -062, -066, -067	-17	1	CI-15-2
		-063, -064, -068, -069	-18	1	CI-15-3
		-070, -071	-20	1	CI-16-1
		-072, -075	-19	1	CI-16
		-073, -074, -078, -079	-21	1	CI-16-2
		-076, -077, -080, -081	-22	1	CI-16-3
		-082, -083	-24	1	CI-17-1
		-084, -087	-23	1	CI-17
		-085, -086	-25	1	CI-17-2
		-088... -091	-26	1	CI-17-3
		-092, -093	-27	1	CI-17-4
		-094, -095	-29	1	CI-18-1
		-096	-28	1	CI-18

3.006.1-2/82.1-2-1.0	Итого 2
----------------------	------------

Формат	ЗОНА	Для исполнения с порядковым номером*	Обозначение	Кол.	Примеч.
АЧ		-097... -100	3.006.1-2/82-1-4-03.0 -30	1	С1-18-2
		-101, -102	-31	1	С1-18-3
		-103, -104	-32	1	С1-18-4
		<p>поз.2. С1-1, С1-1-3, С1-2-2, С1-2-3, С1-11, С1-11-2, С1-11-3, С1-12, С1-12-2, С1-13, С1-13-3, С1-14, С1-14-1, С1-15, С1-15-1, С1-15-3, С1-16, С1-16-1; С1-16-2, С1-17, С1-17-1, С1-17-2, С1-18, С1-18-1</p>			
АЧ		-001, -004, -006	3.006.1-2/82.1-4-01.0	1	С1-1
		-002, -007	-3	1	С1-1-3
		-009, -011, -014	-4	1	С1-2
		-012	-6	1	С1-2-2
		-015	-7	1	С1-2-3
АЧ		-017, -019, -022	3.006.1-2/82.1-4-03.0	1	С1-11
		-020	-02	1	С1-11-2
		-023	-03	1	С1-11-3
		-025, -027, 030, -032, -034	-04	1	С1-12
		-028, -035	-06	1	С1-12-2
		-037, -039, -042, -044, -046	-07	1	С1-13
		-040, -047	-010	1	С1-13-3
		-049 -052, -054, -057	-11	1	С1-14
		-050	-12	1	С1-14-1
		-055	-14	1	С1-14-3
		-059, -062, -064, -067, -069	-15	1	С1-15
		-060	-16	1	С1-15-1
		-065	-18	1	С1-15-3
		-071, -074, -077, -079, -081	-19	1	С1-16
		-072	-20	1	С1-16-1

ВЗАМ. КИВ. № ДВАДЦАТЬ И ДВА
ВЗАМ. КИВ. №

3.006.1-2/82.1-2-1.0	3
----------------------	---

ФОРМАТ	ЗОНА	Для исполнения с порядковым номером*	ОБОЗНАЧЕНИЕ	КОЛ.	ПРИМ.Ч.
А1		-075	3.006.1-2/82.1-4.03.0 -21	1	С1-16-2
		-083, -086, -089, -091, -093	-23	1	С1-17
		-084	-24	1	С1-17-1
		-087	-25	1	С1-17-2
		-095, -098, -100, -102, -104	-28	1	С1-18
		-096	-29	1	С1-18-1
		-000, -003, -005, -008, -010, -013, -016, -018, -021, -024, -026, -029, -031, -033, -036, -038, -041, -043, -045, -048, -051, -053, -056, -058, -061, -063, -066, -068, -070, -073, -076, -078, -080, -082, -085, -088, -090, -092, -094, -097, -099, -101, -103 — ОТСУТСТВУЮТ.			
		Пов.3 Петля УП1-1... УП1-3 УП1-5, УП1-7, УП1-9			
А4		-000...006, -016...-019			
		-024...-027, -029, -030	1.400-9 ВЫР 1	1	УП1-2
		-002, -007...-015, -020...-023, -028, 031...-042	То же	1	УП1-1
		-043...-065, -070...-072	"	1	УП1-3
		-066...069, -073...-077			
		-082...-086, -088, -089	"	1	УП1-5
		-078...-081, -087, -090...098	"	1	УП1-7
		-099...-104.	"	1	УП1-9
		<u>МАТЕРИАЛ</u>			
			БЕТОН		
		-000, -001, -003, -004	М200	002	м ³
		-002, -008...-012	М300	002	м ³
		-005, -006	М200	003	м ³
		-007	М300	003	м ³

3.006.1-2/82.1-2-1.0

4

ФОРМА	ЗОНА	Для: ЛИНЕЙКА С ПОРЯДКОВЫМ НОМЕРОМ*)	ОБОЗНАЧЕНИЕ	КОЛ.	ПРИМЕЧ.
		-013... -015, -020	M300	0,04	M ³
		-016... -19	M200	0,04	M ³
		-021... 23	M300	0,07	M ³
		-024... -027	M200	0,06	M ³
		-028	M300	0,06	M ³
		-029, -030	M200	0,09	M ³
		-031, -032	M300	0,09	M ³
		-033... -035	M300	0,10	M ³
		-036... -040	M300	0,08	M ³
		-041, -042	M300	0,11	M ³
		-043... -046	M300	0,18	M ³
		-047	M300	0,13	M ³
		-048... -050	M300	0,12	M ³
		-051... -055	M300	0,16	M ³
		-056, -057	M300	0,25	M ³
		-058... -060	M300	0,19	M ³
		-061... -065	M300	0,21	M ³
		-066... -069	M300	0,40	M ³
		-070... -072	M300	0,25	M ³
		073... -077	M300	0,29	M
		-078... -081	M300	0,46	M ³
		-082... -084	M300	0,33	M ³
		-085... -089	M300	0,31	M ³
		-090... -093	M300	0,51	M ³
		-094... -098	M300	0,50	M ³
		-099... -100	M300	0,63	M ³
		-101... -104	M300	0,75	M ³

ИД. N-1000. УДАЛ. И ДАТ. ВОЗМ. ЛИБ. П.

3.006.1-2/82.1-2-1.0	ИД. N 5
----------------------	------------

НАНЕСТИ НЕСМЫВАЕМОЙ КРАСКОЙ

Рис. 1

Рис. 2
ОСТАЛЬНОЕ СМОТРИТЕ
РИС. 1

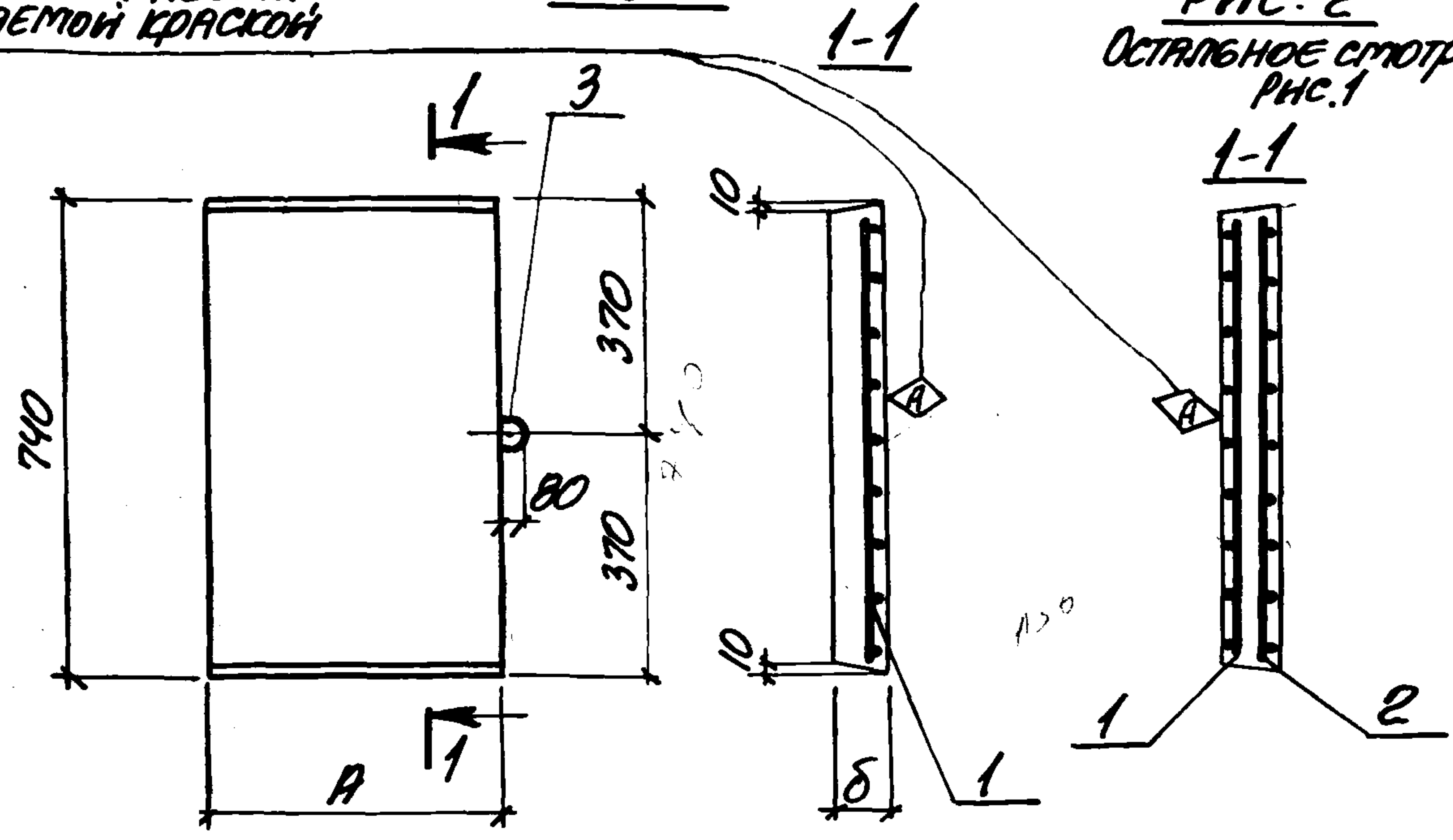

ОБОЗНАЧЕНИЕ	МАРКА	РИС.	РАЗМЕРЫ, мм		МАССА, т
			δ	A	
3.006.1-2/82.1-2-1.0	П1-5	1	50	420	0,04
-001	П1-5а	2			
-002	П1-15δ	2			
-003	П1-8	1			
-004	П1-8а	2	100		0,08
-005	П2-15	1			
-006	П2-15а	2			
-007	П2-15δ	2	50	570	0,05
-008	П3-5	1			
-009	П3-5а	2			

ИНВ. № ПОДЛ. ПОДПИСЬ И ДАТА

НАЧ. ОТД. БРОВСКИЙ
 И. КОНТР. УМАНЦЕВА
 СЛ. КЛАСТР. КОРОТЕЦКИЙ
 СТ. НИЖ. УМАНЦЕВА
 ИСПОЛНИЛ. ЛИТВИНОВА
 ПРОВЕРИЛ. ПОЛЯК

3.006.1-2/82.1-2-1.0 СБ

ПЛИТА П1... П4
 П5а... П28а
 СБОРОЧНЫЙ ЧЕРТЕЖ

СТРАНА	МАССА	МАШИНА
Р	см. таблицу	-
ЛИСТ 1 ИЗ 5		
ГОССТРОЙ СССР ХАРЬКОВСКИЙ ПРОМСТРОИНИИПРОЕКТ		

ОБОЗНАЧЕНИЕ	МАРКА	Рис.	РАЗМЕРЫ, мм		МАССА, т
			δ	А	
3.006.1-2/82.1-2-1.0 -010	ПЗ-8	1	50	570	0,05
-011	ПЗ-8а	2			
-012	ПЗ-15δ				
-013	П4-15	1	100	570	0,11
-014	П14-15а	2			
-015	П4-15δ				
-016	П5г-5	1	70	780	0,1
П5-δ -017	П5г-5а	2			
-018	П5г-8	1			
-019	П5г-8а	2	120	780	0,17
-020	П5г-8δ				
-021	П6г-15	1			
-022	П6г-15а	2	70	780	0,15
-023	П6г-15δ				
-024	П7г-3	1			
-025	П7г-3а	2	100	1160	0,21
-026	П7г-5	1			
-027	П7г-5а	2			
-028	П7г-5δ		120	1480	0,26
-029	П8г-8	1			
-030	П8г-8а	2			
-031	П8г-11	1	70	1480	0,19
-032	П8г-11а	2			
-033	П9г-15	1			
-034	П9г-15а	2	120	1480	0,26
-035	П9г-15δ				
-036	П10г-3	1	70	1480	0,19
-037	П10г-3 а	2			

3.006.1-2/82.1-2-1.0 СБ

Лист
2

ОБОЗНАЧЕНИЕ	МАРСА	РНС.	РАЗМЕРЫ, мм		МАССА, Т	
			δ	А		
3.006.1-2/82.1-2-1.0 -038	П10г-5	1	70	1480	0,19	
-039	П10г-5а	2				
-040	П10г-5δ					
-041	П11г-8	1	100		0,27	
-042	П11г-8а	2				
-043	П12г-12	1	160		1480	0,44
-044	П12г-12а	2				
-045	П12г-15	1				
-046	П12г-15а	2	120			0,33
-047	П13г-11δ					
-048	П14г-3	1	90	1840		0,31
-049	П14г-3а	2				
-050	П14г-3δ					
-051	П15г-5	1	120			0,41
-052	П15г-5а	2				
-053	П15г-8	1				
-054	П15г-8а	2	180		2160	0,61
-055	П15г-8δ					
-056	П16г-15	1				
-057	П16г-15а	2	120			0,48
-058	П17г-3	1				
-059	П17г-3а	2				
-060	П17г-3δ		150	0,6		
-061	П18г-5	1				
-062	П18г-5а	2				
-063	П18г-8	1	150	0,6		
-064	П18г-8а	2				
-065	П18г-8δ					

УИВ. № 1000. ПОВЛНОВИ ДА - ВАН. ГИВ. № 2

3.006.1-2/82.1-2-1.0 СБ	ИКСИ 3
-------------------------	-----------

ОБОЗНАЧЕНИЕ	МАРКА	ПИС.	РАЗМЕРЫ, мм		МАССА, Т
			δ	А	
3.006.1-2/82.1-2-1.0 -066	П19г -11	1	250	2160	1.0
-067	П19г -11а	2			
-068	П19г -15	1			
-069	П19г -15а	2			
-070	П20г -3	1	140		0.64
-071	П20г -3а	2			
-072	П20г -3δ				
-073	П21г -5	1	160	2460	0.73
-074	П21г -5а	2			
-075	П21г -5δ				
-076	П21г -8	1			
-077	П21г -8а	2			
-078	П22г -12	1	250		1.14
-079	П22г -12а	2			
-080	П22г -15	1			
-081	П22г -15а	2			
-082	П23г -3	1	160		0.82
-083	П23г -3а	2			
-084	П23г -3δ				
-085	П24г -5	1	180	2780	0.93
-086	П24г -5а	2			
-087	П24г -5δ				
-088	П24г -8	1			
-089	П24г -8а	2			
-090	П25г -12	1	250		1.29
-091	П25г -12а	2			
-092	П25г -15	1			

3.006.1-2/82.1-2-1.0 СБ	ИИС 4
-------------------------	----------

ОБОЗНАЧЕНИЕ	МАРСА	РНС.	РАЗМЕРЫ, ММ		МАССА, Т
			δ	Р	
3 006.1-2/82.1-2-1.0 -093	П25g-15a	2	250	2780	1,29
-094	П26g-3	1	200	3380	1,25
-095	П26g-3a	2			
-096	П26g-3δ	1			
-097	П26g-5	2			
-098	П26g-5a	1	250	3380	1,56
-099	П27g-8	2			
-100	П27g-8a	1	300	3380	1,88
-101	П28g-12	2			
-102	П28g-12a	1			
-103	П28g-15	2			
-104	П28g-15a				

КИВ. № 1000000 Подпись и дата: 2007-02-17

3.006.1-2/82.1-2-1.0 СБ

5

ФОРМАТ	ЗОНА	ПОЗ.	ОЗНАЧЕНИЕ	НАИМЕНОВАНИЕ	КОЛ	ПРИМЕЧ.
				<u>ДОКУМЕНТАЦИЯ</u>		
А4			3.006.1-2/82.1-2-0.0 ТО	ТЕХНИЧЕСКОЕ ОПИСАНИЕ		
А4			3.006.1-2/82.1-2-2.0 СБ	СБОРОЧНЫЙ ЧЕРТЕЖ		
А4			3.006.1-2/82.1-2-0.0 ВМС	ВЕДОМОСТЬ РАСХОДА СТАЛИ		

ФОРМАТ	ЗОНА	Для исполнения с порядковым номером *	ОБОЗНАЧЕНИЕ	КОЛ	ПРИМЕЧ.
			<u>ПЕРЕМЕННЫЕ ДАННЫЕ</u>		
			<u>СБОРОЧНЫЕ ЕДИНИЦЫ</u>		
			ПОЗ. 1 СЕТКА С1-3... С1-3-2, С1-4... С1-4-2, С1-5... С1-5-3, С1-6... С1-6-3, С1-7... С1-7-3 С1-8... С1-8-3, С1-9... С1-9-4 С1-10... С1-10-4		
А4		-00, -01, -05	3.006.1-2/82.1-4-02.0 -01	1	С1-3-1
		-02, -03	-02	1	С1-3-2
А4		-04, -07	3.006.1-2/82.1-4-02.0	1	С1-3
		-08, -09, -13, -14	-05	1	С1-4-1
		-10, -11, -15...-18	-06	1	С1-4-2
		-12, -19	-04	1	С1-4
		-20, -21	-08	1	С1-5-1

ИЗЧ. ОТА.	БРОДСКИЙ		3.006.1-2/82.1-2-2.0	СТАДИЯ	ЛИСТ	ЛИСТОВ
Н. КОНТР.	УЛЯНЦЕВА					
С. КОНСТ.	КОРОТЕЦКИЙ		ПЛИТА П5... П28	Р	1	5
С. НИЖ.	УЛЯНЦЕВА					
ИСПОЛНИЛ	ЛЫТВИНОВА			ГОССТРОЙ СССР ХАРЬКОВСКИЙ ПРОМСТРОЙНИИПРОЕКТ		
ПРОВЕРИЛ	ПОЛЯК					

ФОРМАТ	ЗОНА	Для исполнения с порядковым номером*)	ОБОЗНАЧЕНИЕ	Кол.	ПРИМЕЧ.
Ф4		-22, -23, -29, -30	3.006.1-2/82.1-4-02.0 -10	1	С1-5-3
		-24, -31	-07	1	С1-5
		-25...-28	-09	1	С1-5-2
		-32, -33	-12	1	С1-6-1
		-34, -39	-11	1	С1-6
		-35, -36	-13	1	С1-6-2
		-37, -38, -40, -41	-14	1	С1-6-3
		-42, -43	-16	1	С1-7-1
		-44, -49	-15	1	С1-7
		-45, -46, -50, -51	-17	1	С1-7-2
		-47, -48, -52, -53	-18	1	С1-7-3
		-54, -55	-20	1	С1-8-1
		-56, -59	-19	1	С1-8
		-57, -58, -62, -63	-21	1	С1-8-2
		-60, -61, -64, -65	-22	1	С1-8-3
		-66, -67	-24	1	С1-9-1
		-68, -71	-23	1	С1-9
		-69, -70	-25	1	С1-9-2
		-72...-75	-26	1	С1-9-3
		-76, -77	-27	1	С1-9-4
		-78, -79	-29	1	С1-10-1
		-80	-28	1	С1-10
		-81...-84	-30	1	С1-10-2
		-85, -86	-31	1	С1-10-3
		-87, -88	-32	1	С1-10-4

3.006.1-2/82.1-2-2.0	Лист 2
----------------------	-----------

ФОРМАТ	ЗОНА	Для исполнения с порядковым номером*)	ОБОЗНАЧЕНИЕ	Кол.	Примеч.	
		поз. 2 СЕТКА С1-3, С1-3-1, С1-3-2, С1-4, С1-4-2, С1-5, С1-5-3, С1-6, С1-6-1, С1-6-3, С1-7, С1-7-1, С1-7-3, С1-8, С1-8-1, С1-8-2, С1-9, С1-9-1, С1-10, С1-10-1.				
АЧ		-01, -03, -06	3.006.1-2/82.1-4-02.0	1	С1-3	
		-04		-02	1	С1-3-2
		-07		-01	1	С1-3-1
		-09, -11, -14, -16, -18		-04	1	С1-4
		-12, -19		-06	1	С1-4-2
		-21, -23, -26, -28, -30		-07	1	С1-5
		-24, -31		-10	1	С1-5-3
		-33, -36, -38, -41		-11	1	С1-6
		-34		-12	1	С1-6-1
		-39		-14	1	С1-6-3
		-43, -46, -48, -51, -53		-15	1	С1-7
		-44		-16	1	С1-7-1
		-49		-18	1	С1-7-3
		-55, -58, -61, -63, -65		-19	1	С1-8
		-56		-20	1	С1-8-1
		-59		-21	1	С1-8-2
		-67, -70, -73, -75, -77		-23	1	С1-9
		-68		-24	1	С1-9-1
		-71		-25	1	С1-9-2
		-79, -82, -84, -86, -88		-28	1	С1-10
		-80		-29	1	С1-10-1
		-00, -02, -05, -08, -10, -13, -15, -17, -20, -22, -25, -27, -29, -32, -35, -37, -40, -42, -45, -47, -50, -52, -54, -57, -60, -62, -64, -66, -69, -72, -74, -76, -78, -81, -83, -85, -87 - ОТСУТСТВУЮТ				
ИНВ. № ПОДЛ. ПОДПИСЬ И ДАТА			3.006.1-2/82.1-2-2.0			3

ФОРМАТ	ЗОНА	Для исполнения с порядковым номером *)	ОБОЗНАЧЕНИЕ	Кол	ПРИМЕЧ.
		поз. 3 Петля УП1-2.. УП1-5, УП1-7, УП1-9, УП1-11, УП1-13, УП1-14			
АЧ		-00, -01...-03, -08...-11.	1.400-9 В.І	2	УП1-2
		-04...-07, -12, -15...-26, -31...-34	То же	2	УП1-3
		-13, -14.	"	2	УП1-4
		-27...-30, -35...-39, -42...-44.	"	2	УП1-5
		-40, -41, -45...-49, -54...-61.	"	2	УП1-7
		-50...-53, -66...-73.	"	2	УП1-9
		-62...-65, -78...-82	"	2	УП1-11
		-74...-77.	"	2	УП1-13
		-83...-88.	"	2	УП1-14
<u>МАТЕРИАЛ</u>					
БЕТОН					
		-00...-03	М200	0,16	м ³
		-04	М300	0,16	м ³
		-05...-07	М300	0,28	м ³
		-08...-11	М200	0,24	м ³
		-12	М300	0,24	м ³
		-13, -14	М200	0,35	м ³
		-15, -16	М300	0,35	м ³
		-17...-19	М300	0,42	м ³
		-20...-24	М300	0,31	м ³
		-25, -26	М300	0,44	м ³
		-27...-30	М300	0,71	м ³
		-31	М300	0,53	м ³
		-32...-34	М300	0,50	м ³

3.006.1-2/82.1-2-2.0

Лист

4

2007-02 21

ФОРМАТ	ЗОНА	Для исполнения с порядковым номером *)	ОБОЗНАЧЕНИЕ	Кол.	ПРИМЕЧ.
		-35... -39	M300	0,66	m ³
		-40, -41	M300	0,99	m ³
		-42... -44	M300	0,78	m ³
		-45... -49	M300	0,97	m ³
		-50... -53	M300	1,61	m ³
		-54... -56	M300	1,03	m ³
		-57... -61	M300	1,18	m ³
		-62... -65	M300	1,84	m ³
		-66... -68	M300	1,33	m ³
		-69... -73	M300	1,50	m ³
		-74... -77	M300	2,08	m ³
		-78... -82	M300	2,02	m ³
		-83... -84	M300	2,53	m ³
		-85... -88	M300	3,03	m ³

ИНВ. № ПОДЛ. ПОДПИСЬ И ДАТА
 ВЗЯТ. ИНВ. №

3.006.1-2/82.1-2-2.0 Лист
5

НАНЕСТИ НЕ-
СТЫВАЕМОЙ
КРАСКОЙ

Рис. 1

Рис. 2
ОСТАЛЬНОЕ СМОТРИТЕ
Рис. 1
1-1

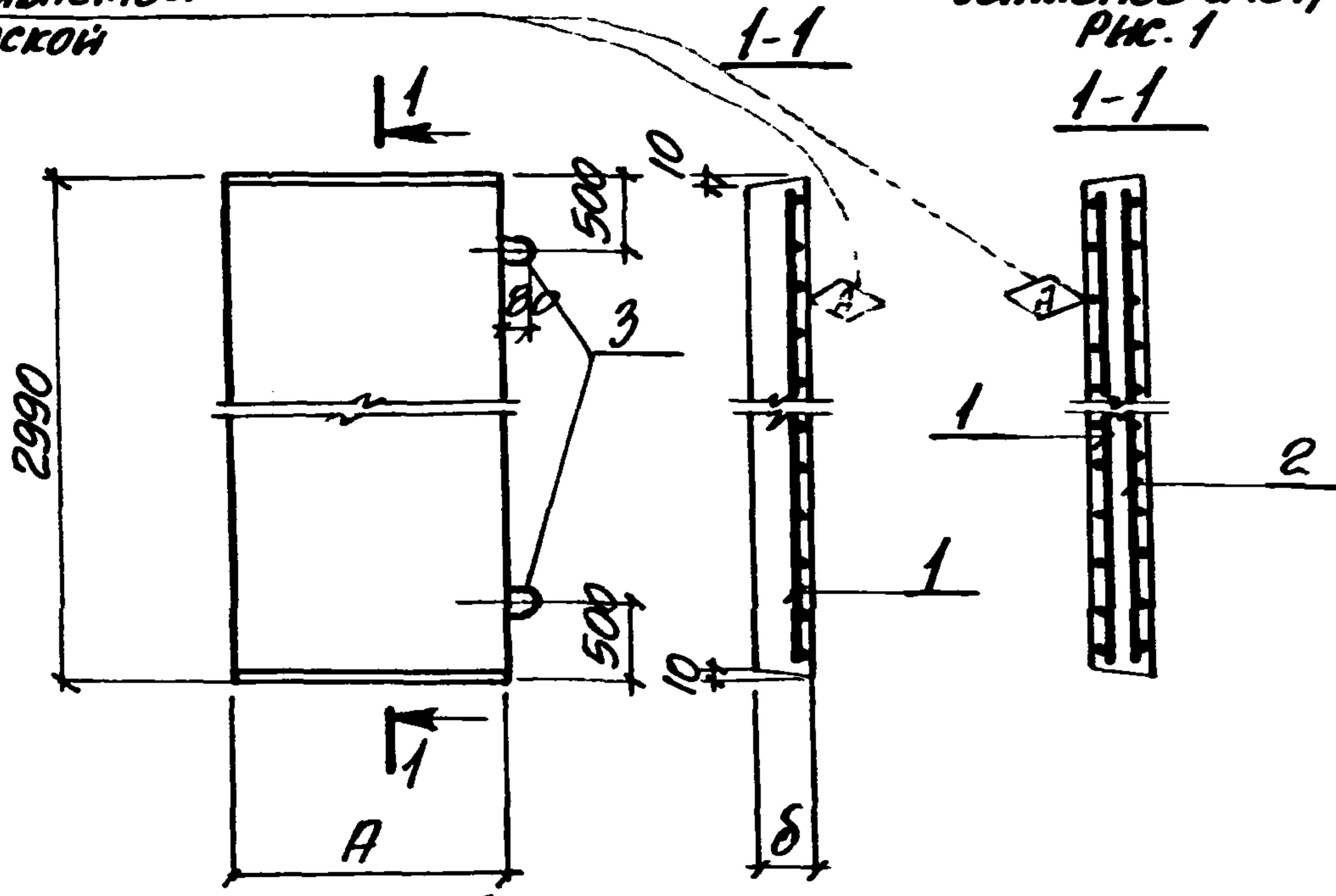

ОБОЗНАЧЕНИЕ	МАРКА	Рис.	РАЗМЕРЫ, мм		МАССА, т
			δ	А	
3.006.1-2/82.1-2-2.0	П5-5	1	70	780	0.41
-01	П5-5а	2			
-02	П5-8	1			
-03	П5-8а	2			
-04	П5-8δ				
-05	П6-15	1			
-06	П6-15а	2			

Изм. №табл. Подпись и дата

Исполн.	Литвинова	<i>[Signature]</i>
Проверил	Поляк	<i>[Signature]</i>
Ст. инж.	Уманцева	<i>[Signature]</i>
Сл. констр.	Коротецкий	<i>[Signature]</i>
Н. контр.	Уманцева	<i>[Signature]</i>
Ив. отдела	Бродский	<i>[Signature]</i>

3.006.1-2/82.1-2-2.0 СБ

ПЛИТА П5...П28
СБОРОЧНЫЙ ЧЕРТЕЖ

СТАДИЯ	МАССА	МАСШТАБ
Р	см. ТАБЛИЦА	-

Лист 1 Листов 4
ГОССТРОЙ СССР
ХАРЬКОВСКИЙ
ПРОМСТРОЙНИИПРОЕКТ

ОБОЗНАЧЕНИЕ	МАРКА	РНС.	РАЗМЕРЫ, ММ		МАССА, Т
			δ	А	
3.006.1-2/82.1-2-2.0-07	П6-15δ	2	120	780	0,7
-08	П7-3	1	70		0,6
-09	П7-3а	2			
-10	П7-5	1			
-11	П7-5а	2			
-12	П7-5δ				
-13	П8-8	1	100	1160	0,87
-14	П8-8а	2			
-15	П8-11	1			
-16	П8-11а	2			
-17	П9-15	1	160		1,04
-18	П9-15а	2			
-19	П9-15δ				
-20	П10-3	1	70		0,77
-21	П10-3а	2			
-22	П10-5	1			
-23	П10-5а	2			
-24	П10-5δ				
-25	П11-8	1	100	1480	1,10
-26	П11-8а	2			
-27	П12-12	1	160		1,77
-28	П12-12а	2			
-29	П12-15	1			
-30	П12-15а	2			
-31	П13-11δ		120		1,33
-32	П14-3	1	90	1840	1,24
-33	П14-3а	2			

3 006.1-2/82.1-2-2.0 СБ

Лист

2

ОБОЗНАЧ. ДЕ	МАРКА	РНС.	РАЗМЕРЫ, мм		МАССА, Т	
			Б	А		
3.006.1-2/82.1-2-2.0 -34	П14-38	2	90	1840	1,24	
-35	П15-5	1	120		1,65	
-36	П15-5а	2				
-37	П15-8	1				
-38	П15-8а	2				
-39	П15-8δ					
-40	П16-15	1		180		2,48
-41	П16-15а	2	120	1,94		
-42	П17-3	1				
-43	П17-3а	2				
-44	П17-3δ					
-45	П18-5	1			150	2,42
-46	П18-5а	2				
-47	П18-8	1				
-48	П18-8а	2				
-49	П18-8δ					
-50	П19-11	1	250	4,04		
-51	П19-11а	2				
-52	П19-15	1				
-53	П19-15а	2				
-54	П20-3	1			140	2,57
-55	П20-3а	2				
-56	П20-3δ					
-57	П21-5	1	2460	2,94		
-58	П21-5а	2				
-59	П21-5δ					
-60	П21-8	1			160	

3.006.1-2/82.1-2-2.0 СБ

Лист
3

2007-02 25

ИНС. № 1244. УДОЛЖИТЬ В ДИТА. ДЗНМ. ИНО. А.С.

ОБОЗНАЧЕНИЕ	МАРКА	Рис.	РАЗМЕРЫ, мм		МАССА, т	
			δ	А		
3.006.1-2/82.1-2.0 -61	П21-8а	2	160	2460	2,94	
-62	П22-12	1	250			
-63	П22-12а	2				
-64	П22-15	1				
-65	П22-15а	2				
-66	П23-3	1		160	2780	3,33
-67	П23-3а	2				
-68	П23-3δ					
-69	П24-5	1	180	2780		3,74
-70	П24-5а	2				
-71	П24-5δ					
-72	П24-8	1				
-73	П24-8а	2				
-74	П25-12	1	250	3380	5,20	
-75	П25-12а	2				
-76	П25-15	1				
-77	П25-15а	2				
-78	П26-3	1	200			3380
-79	П26-3а	2				
-80	П26-3δ					
-81	П26-5	1				
-82	П26-5а	2	250	3380	6,32	
-83	П27-8	1				
-84	П27-8а	2				
-85	П28-12	1	300		3380	7,58
-86	П28-12а	2				
-87	П28-15	1				
-88	П28-15а	2				

3.006.1-2/82.1-2-2.0 СБ

ИВС

4

ФОРМАТ	ЗОНА	ПОЗ.	ОБОЗНАЧЕНИЕ	НАИМЕНОВАНИЕ	КОЛ.	ПРИМЕЧ.
				<u>ДОКУМЕНТАЦИЯ</u>		
А4			3.006.1-2/82.1-2-0.0 ТО	ТЕХНИЧЕСКОЕ ОПИСАНИЕ.		
А4			3.006.1-2/82.1-2-3.0 СБ	СБОРОЧНЫЙ ЧЕРТЕЖ.		
А4			3.006.1-2/82.1-2-0.0 ВМС	ВЫБОРКА СТАЛИ		

ФОРМАТ	ЗОНА	Для исполнения с порядковым номером *)	ОБОЗНАЧЕНИЕ	КОЛ.	ПРИМЕЧ.
			<u>ПЕРЕМЕННЫЕ ДАННЫЕ</u>		
			<u>СБОРОЧНЫЕ ЕДИНИЦЫ</u>		
			ПОЗ. 1 СЕТКА СЗ-1... СЗ-5		
А4		-0	3.006.1-2/82.1-4-05.0	1	СЗ-1
		-1		-1 1	СЗ-2
		-2		-2 1	СЗ-3
		-3		-3 1	СЗ-4
		-4		-4 1	СЗ-5
			ПОЗ. 2 СЕТКА С2-1... С2-5.		
А4		-0	3.006.1-2/82.1-4-04.0	1	С2-1
		-1		-1 1	С2-2
		-2		-2 1	С2-3
		-3		-3 1	С2-4
		-4		-4 1	С2-5

*) ОСНОВНОЕ ИСПОЛНЕНИЕ, НЕ ИМЕЮЩЕЕ ПОРЯДКОВОГО НОМЕРА, ОБОЗНАЧЕНО 0.

НАЧ. ОТД.	БРОДСКИЙ	<i>[Signature]</i>	3.006.1-2/82.1-2-3.0	СТАВЛЯ	Лист	Листов
Н. КОНТР.	УМАНЦЕВА	<i>[Signature]</i>				
ГЛ. КОНСТР.	КОРОТЕЦКИЙ	<i>[Signature]</i>	ПЛИТА ПТ1... ПТ5	Р	1	2
СГ. ИНЖ.	УМАНЦЕВА	<i>[Signature]</i>				
ИСПОЛНИЛ	ЛЕТВИНОВА	<i>[Signature]</i>				
ПРОВЕРИЛ	ПОЛЯК	<i>[Signature]</i>				

ГОССТРОЙ СССР
ХАРЬКОВСКИЙ
ПРОМСТРОИПРОЕКТ

ИНВ. № ПОДЛ. ПОДПИСЬ И ДАТА ВЗЯТ. ИНВ. №

ФОРМАТ	ЗОНА	Для исполнения с порядковым номером *)	ОБОЗНАЧЕНИЕ	Кол.	Примеч.
		ПОЗ. 3 КР1, КР2, КР3, КР4, КР5			
А4	-0		3.006.1-2/82.1-4-08.0	2	КР1
	-1		-02	2	КР2
	-2		-04	2	КР3
	-3		-06	2	КР4
	-4		-08	2	КР5
		ПОЗ. 4 КР1... КР3, КР4-1, КР5-1			
А4	-0		3.006.1-2/82.1-4-08.0	1	КР1
	-1		-02	1	КР2
	-2		-04	1	КР3
	-3		-07	1	КР4-1
	-4		-10	1	КР5-1
		ПОЗ. 5 ПЕТЛИ УП2-1, УП2-3			
А4	-0, -1		1.400.-9. В.Т	4	УП2-1
	-2...4		ТО ЖЕ	4	УП2-3
		<u>МАТЕРИАЛ</u>			
			БЕТОН		
	-0		М300	0,21	м ³
	-1		М300	0,29	м ³
	-2		М300	0,35	м ³
	-3		М300	0,41	м ³
	-4		М300	0,52	м ³
			ПЕНОБЕТОН		
	-0		ρ = 500 кг/м ³	0,16	м ³
	-1		ρ = 500	0,25	м ³
	-2		ρ = 500	0,32	м ³
	-3		ρ = 500	0,38	м ³
	-4		ρ = 500	0,52	м ³

3.006.1-2/82.1-2-3.0	Лист 2
----------------------	-----------

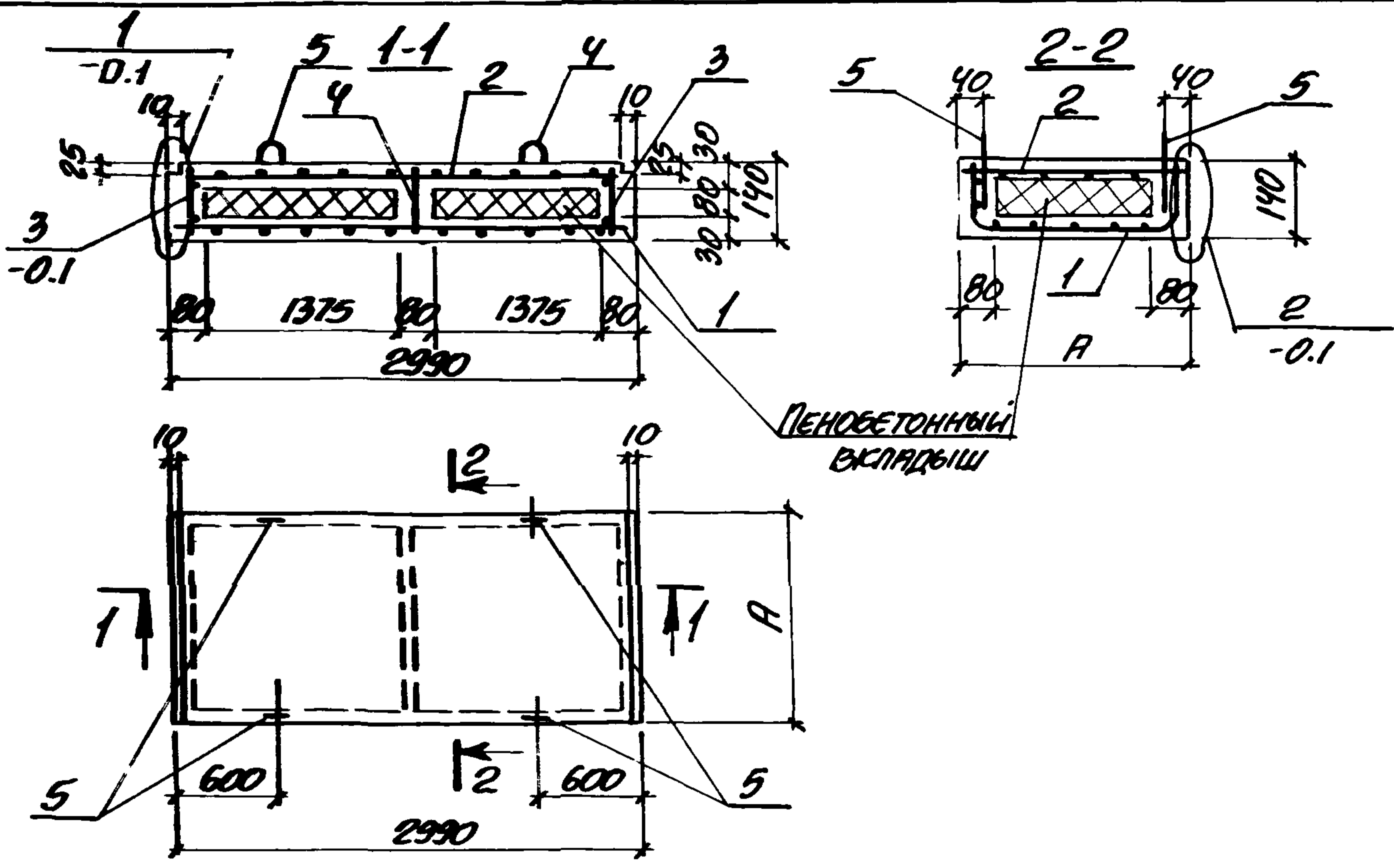

ОБОЗНАЧЕНИЕ	МАРКА	А, мм	МАССА, т
3.006.1-2/82.1-2-3.0	ПТ 1	900	0,6
-1	ПТ 2	1300	0,85
-2	ПТ 3	1600	1,04
-3	ПТ 4	1900	1,22
-4	ПТ 5	2500	1,56

И.И.В. П.С.ЛОД. ЛОДЛНСО КДАТА . Б.А.П. И.И.В. П.С.

И.И.В. П.С.ЛОД.	БРОДСКИЙ	
И.И.В. П.С.ЛОД.	УПАНЦЕВА	
И.И.В. П.С.ЛОД.	КОРАТЦКИ	
И.И.В. П.С.ЛОД.	УПАНЦЕВА	
И.И.В. П.С.ЛОД.	ВЯТЫНОВА	
И.И.В. П.С.ЛОД.	ПОЛЯК	

3.006.1-2/82.1-2-3.0 СБ		
ПЛИТА ПТ 1 ... ПТ 5 СБОРОЧНЫЙ ЧЕРТЕЖ		
СТАВКА	МАССА	МАСШТАБ
Р	СМ. ТАБЛИЦУ	—
Лист 1 из 1 листов 1		
ГОССТРОЙ СССР ХАРЬКОВСКИЙ ПРОМСТРОЙНИИПРОЕКТ		

ФОРМАТ	ЗОНА	НОМ.	ОБОЗНАЧЕНИЕ	НАИМЕНОВАНИЕ	КОЛ.	ПРИМЕЧ.
				<u>ДОКУМЕНТАЦИЯ</u>		
А4			3.006.1-2/82.1-2-0.0 ТО	ТЕХНИЧЕСКОЕ ОПИСАНИЕ		
А4			3.006.1-2/82.1-2-4.0 СБ	СБОРОЧНЫЙ ЧЕРТЕЖ.		
А4			3.006.1-2/82.1-2-0.0 ВМС	ВЫБОРКА СТАЛИ.		

ФОРМАТ	ЗОНА	Для исполнения с порядковым номером *)	ОБОЗНАЧЕНИЕ	КОЛ.	ПРИМЕЧ.
			<u>ПЕРЕМЕННЫЕ ДАННЫЕ</u>		
			<u>СБОРОЧНЫЕ ЕДИНИЦЫ.</u>		
			<u>ПОЗ.1 СЕТКА СЗ-6... СЗ-10</u>		
А4		-0	3.006.1-2/82.1-4-05.0 -5	1	СЗ-6
		-1	-6	1	СЗ-7
		-2	-7	1	СЗ-8
		-3	-8	1	СЗ-9
		-4	-9	1	СЗ-10
			<u>ПОЗ.2 СЕТКА С2-6... С2-10</u>		
А4		-0	3.006.1-2/82.1-4-04.0 -5	1	С2-6
		-1	-6	1	С2-7
		-2	-7	1	С2-8
		-3	-8	1	С2-9
		-4	-9	1	С2-10

*) ОСНОВНОЕ ИСПОЛНЕНИЕ, НЕ ИМЕЮЩЕЕ ПОРЯДКОВОГО НОМЕРА, ОБОЗНАЧЕНО 0.

НАЧ ОТА	Бродский		3.006.1-2/82.1-2-4.0	СТАДИЯ	ЛИСТ	ЛИСТОВ
Н КОНТР.	Уманцева			Р	1	2
ГЛ. КОНТР.	Коротецкий			ПЛИТА ПТ1г ... ПТ5г		
СТ. ИИЖ.	Уманцева					
ИСПОЛНИЛ	Литвинова					
ПРОВЕРИЛ	Поляк		ГОССТРОЙ СССР ХАРЬКОВСКИЙ ПРОМСТРОЙНИИПРОЕКТ			

ФОРМАТ	ЗОНА	Для исполнения с порядковым номером *)	ОБОЗНАЧЕНИЕ	КОЛ.	ПРИМЕЧ.
		ПОЗ. 3 КР1-1...КР3-1, КР4-2, КР5-2			
АЧ	-0		3.006.1-2/82.1-4-08.0 -01	2	КР1-1
	-1		-03	2	КР2-1
	-2		-05	2	КР3-1
	-3		-08	2	КР4-2
	-4		-11	2	КР5-2
		ПОЗ. 4 ПЕТЛЯ УП2-1			
АЧ	-0...4		1.400-9 В.Т	4	УП2-1
		<u>МАТЕРИАЛ</u>			
			БЕТОН		
	-0		М300	0,06	м ³
	-1		М300	0,08	м ³
	-2		М300	0,10	м ³
	-3		М300	0,12	м ³
	-4		М300	0,15	м ³
			ПЕНОБЕТОН		
	-0		f = 500 ^{кг/м}	0,03	м ³
	-1		f = 500	0,05	м ³
	-2		f = 500	0,07	м ³
	-3		f = 500	0,08	м ³
	-4		f = 500	0,11	м ³

ИНВ. № ПОДЛ. ПОДПИСЬ И ДАТА ВЗЯТ. ИМЯ №

3.006.1-2/82.1-2-4.0	Лист 2
----------------------	-----------

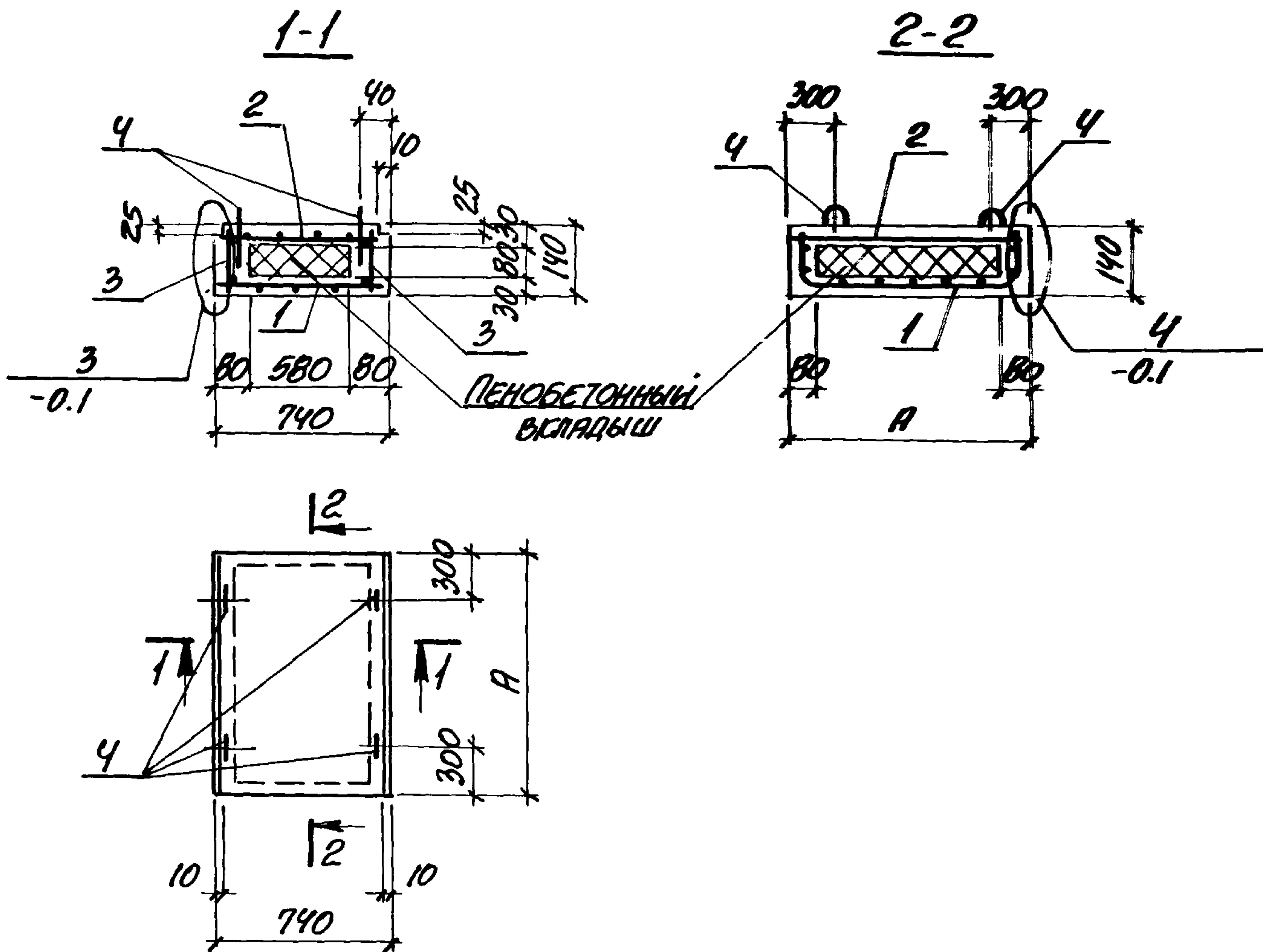

ОБОЗНАЧЕНИЕ	МАРКА	А, мм	МАССА, Т
3.006.1-2/82.1-2-4.0	ПТ 1г	900	0.17
-1	ПТ 2г	1300	0.23
-2	ПТ 3г	1600	0.29
-3	ПТ 4г	1900	0.34
-4	ПТ 5г	2500	0.44

ИРЧ. ОТД.	БРЯДСКИЙ	
Н. КОНТР.	УП. АНЦЕВА	
ГЛ. КОАСТР.	КОЛОТЕЦКИЙ	
СТ. ИНЖ.	УП. АНЦЕВА	
ИСПОЛНИЛ	ЛЯТВИНОВА	
ПРОВЕРИЛ	ПОЛЯК	

3.006.1-2/82.1-2-4.0 СЕ

ПЛИТА
ПТ 1г ... ПТ 5г
СБОРОЧНЫЙ ЧЕРТЕЖ

СТАДИЯ	МАССА	МАШТАБ
Р	СМ. ТАБЛИЦУ	-

Лист 1 из 1
Листов 1

ГОССТРОЙ СССР
ХАРЬКОВСКИЙ
ПРОМСТРОЙНИИ ПРОЕКТ

ФОРМАТ	ЗОНА	НОМ.	С ОЗНАЧЕНИЕ	НАИМЕНОВАНИЕ	КОЛ.	ПРИМЕЧ.
				<u>ДОКУМЕНТАЦИЯ</u>		
А4			3.006.1-2/82.1-2-0.0 ТО	ТЕХНИЧЕСКОЕ ОПИСАНИЕ.		
А4			3.006.1 2/82.1-2-5.0 СБ	СБОРОЧНЫЙ ЧЕРТЕЖ.		
А4			3.006.1-2/82.1-2-0.0 ВМС	ВЫБОРКА СТАЛИ.		

ФОРМАТ	ЗОНА	Для исполнения с *) порядковым номером	ОБОЗНАЧЕНИЕ	КОЛ.	ПРИМЕЧ.
			<u>ПЕРЕМЕННЫЕ ДАННЫЕ</u>		
			<u>СБОРОЧНЫЕ ЕДИНИЦЫ</u>		
			НОМ. 1 СЕТКА СЧ-1... СЧ-10.		
А4		-0	3.006.1-2/82.1-4-06.0	2	СЧ-1
		-1		2	СЧ-2
		-2		2	СЧ-3
		-3		2	СЧ-4
		-4		2	СЧ-5
		-5		2	СЧ-6
		-6		2	СЧ-7
		-7		2	СЧ-8
		-8		2	СЧ-9
		-9		2	СЧ-10

*) ОСНОВНОЕ ИСПОЛНЕНИЕ, НЕ ИМЕЮЩЕЕ ПОРЯДКОВОГО НОМЕРА, ОБОЗНАЧЕНО 0.

ИЗЧ. ОТД. БРАСКИНИ	3.006.1-2/82.1-2-5.0	СТАВКА	Лист	Листов
Н. КОНТР. УГАНЦЕВА		Р	1	2
ОЛ. КОНСТР. КОРОТЕЦКИЙ	ПЛИТА	ГОССТРОЙ СССР, ХАРЬКОВСКИЙ ПРОМСТРОЙНИИПРОЕКТ		
С. ИИЖ. УГАНЦЕВА	ПП1... ПП10			
ИСПОЛНИЛ. ЛИТВИНОВ				
ПРОВЕРИЛ. ПОЛЯК				

ФОРМАТ	ЗОНА	Для исполнения с порядковым номером*)	ОБОЗНАЧЕНИЕ	Кол.	ПРИМЕЧ.
		ПОЗ. 2 Петля УП2-1			
АЧ		-0...-9	1.400-9 В.І	2	УП2-1
		<u>МАТЕРИАЛ</u>			
			БЕТОН		
		-0	M200	0,02	м ³
		-1	M200	0,03	м ³
		-2	M200	0,04	м ³
		-3	M200	0,06	м ³
		-4	M200	0,07	м ³
		-5	M200	0,08	м ³
		-6	M200	0,10	м ³
		-7	M200	0,11	м ³
		-8	M200	0,12	м ³
		-9	M200	0,14	м ³

3.006.1-2/82.1-2-5.0 ЛИСТ
2

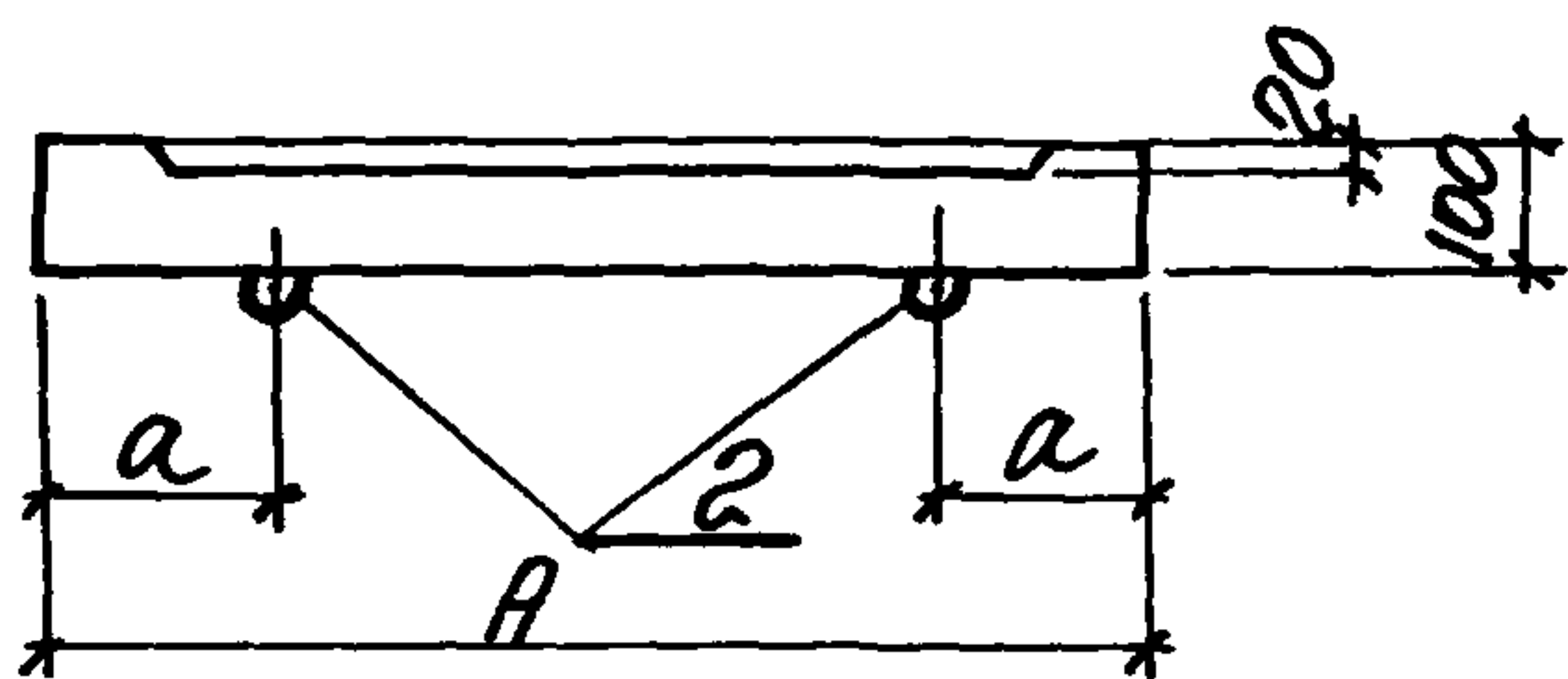
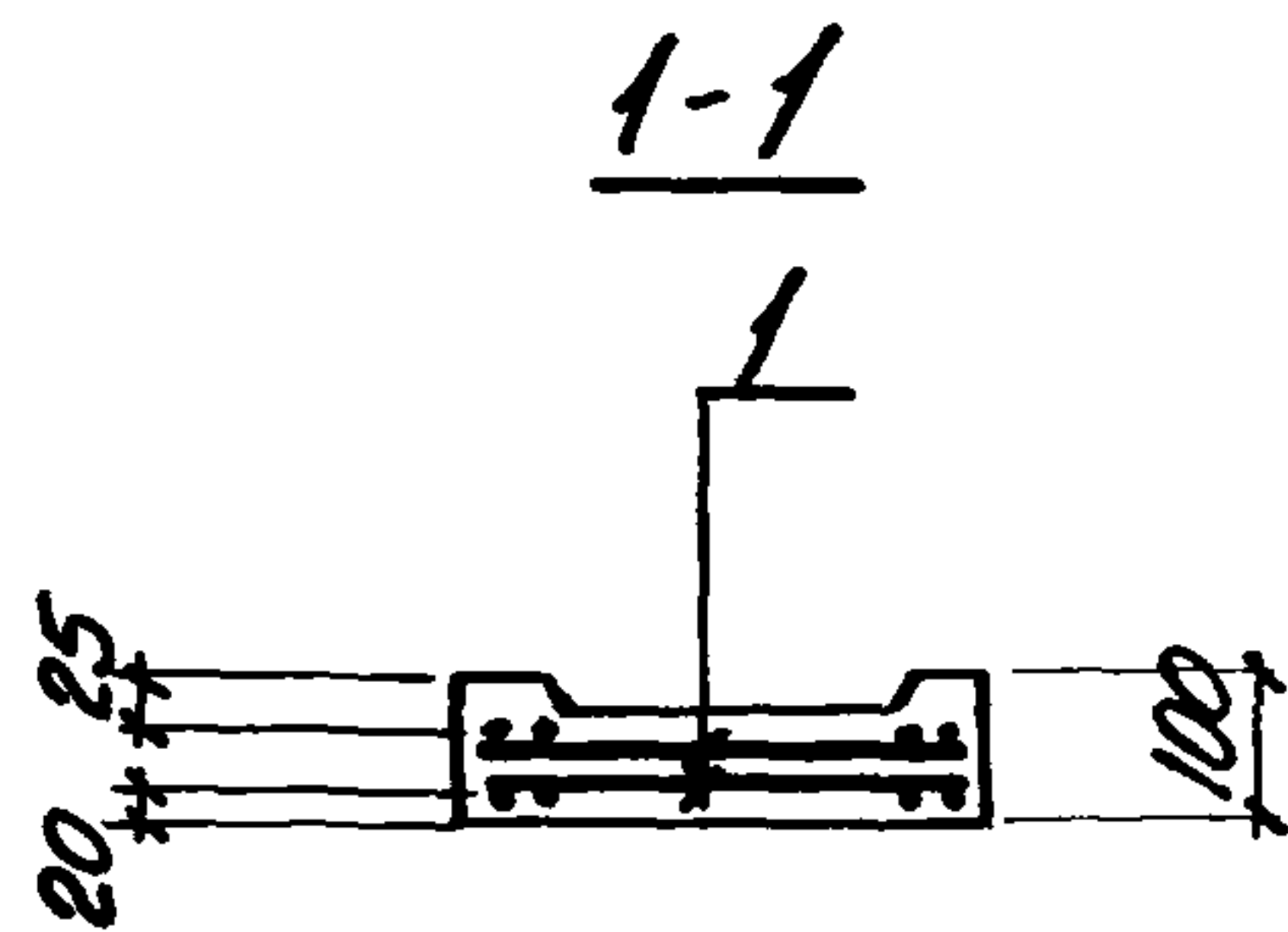
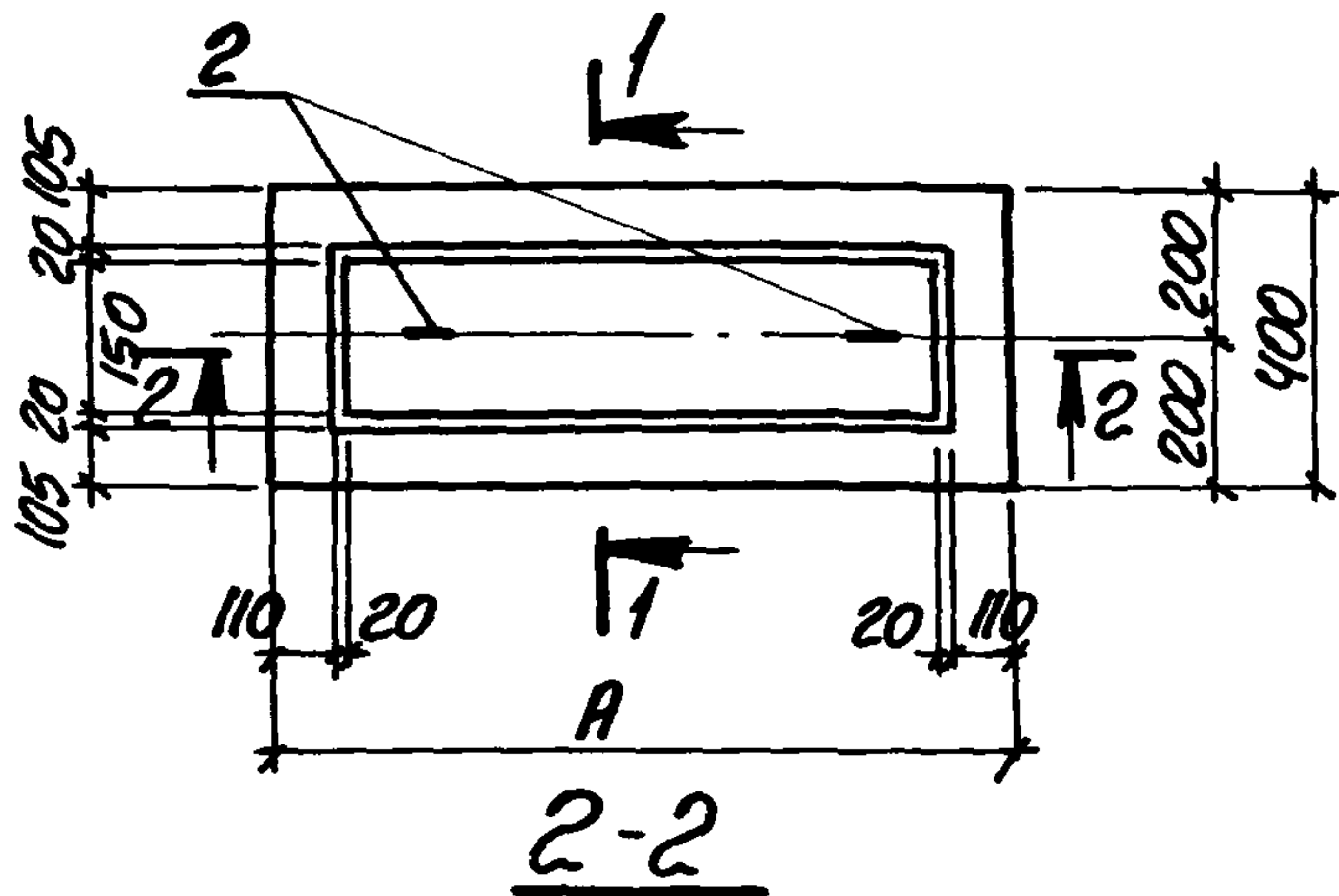

ОБОЗНАЧЕНИЕ	МАРКА	РАЗМЕРЫ, мм		МАССА, т	
		A	a		
3 006.1-2/82 1-2-5.0	ПП1	640	400	0,05	
-1	ПП2	790		200	0,08
-2	ПП3	1000			0,10
-3	ПП4	1380			0,15
-4	ПП5	1700			0,18
-5	ПП6	2060			0,20
-6	ПП7	2380			0,25
-7	ПП8	2680			0,27
-8	ПП9	3000			0,30
-9	ПП10	3600			0,35

Нач. отв.	Бордаский	
Н. контр.	Утанцева	
Гл. констр.	Коротецкий	
Ст. инж.	Утанцева	
Исполнил	Литвинова	
Проверил	Поляк	

3.006.1-2/82.1-2-5.0 СБ

ПЛИТА
ПП1 ... ПП10
СБОРОЧНЫЙ ЧЕРТЕЖ

СТАНДАРТ	МАССА	МАШТАБ
Р	см. таблицу	-
Лист	Листов 1	
ГОССТРВАИ СССР		
ХАРЬКОВСКИЙ		
ПРОМСТРОЙНИИПРОЕКТ		

ФОРМАТ	ЗОНА	Поз.	ОБОЗНАЧЕНИЕ	НАИМЕНОВАНИЕ	КОЛ.	ПРИМЕЧ.
				<u>ДОКУМЕНТАЦИЯ</u>		
А4			3.006.1-2/82.1-2-0.0 ТО	ТЕХНИЧЕСКОЕ ОПИСАНИЕ.		
А4			3.006.1-2/82.1-2-6.0 СБ	СБОРОЧНЫЙ ЧЕРТЕЖ.		
А4			3.006.1-2/82.1-2-0.0 ВМС	ВЫБОРКА СТАЛИ.		

ФОРМАТ	ЗОНА	Для исполнения с *) порядковым номером	ОБОЗНАЧЕНИЕ	КОЛ.	ПРИМЕЧ.
			<u>ПЕРЕМЕННЫЕ ДАННЫЕ</u>		
			СБОРОЧНЫЕ ЕДИНИЦЫ		
			Поз. 1 СЕТКА С5-1, С5-2		
А4		-2	3.006.1-2/82.1-4-07.0	1	С5-1
		-3		-1	1 С5-2
		-0, -1 - ОТСУТСТВУЮТ			
			Поз. 2 ИЗДЕЛИЕ ЗАКЛАДНОЕ М-1... М-3		
А4		-0, -1	3.006.1-2/82.1-4-09.0	1	М-1
		-2		-1	1 М-2
		-3		-2	1 М-3
			<u>МАТЕРИАЛ</u>		
			БЕТОН		
		-0	М200	0,004	М ³
		-1	М200	0,005	М ³
		-2	М200	0,015	М ³
		-3	М200	0,035	М ³

*) ОСНОВНОЕ ИСПОЛНЕНИЕ, НЕ ИМЕЮЩЕЕ ПОРЯДКОВОГО НОМЕРА, ОБОЗНАЧЕНО 0.

НАЧ ОТА	БРОДСКИЙ		3.006.1-2/82.1-2-6.0			
Н. КОНТР.	УМАНЦЕВА					
ГЛ. КОНСТР.	КОРОТЕЦКИЙ		Опорная подушка ОП1... ОП4	Страница	Лист	Листов
Ст. инж.	УМАНЦЕВА			Р		1
Исполнил	ЛЫТВИНОВА			ГОССТРОЙ СССР ХАРЬКОВСКИЙ ПРОМСТРОЙНИПРОЕКТ		
Проверил	ПОЛЯК					

Рис 1

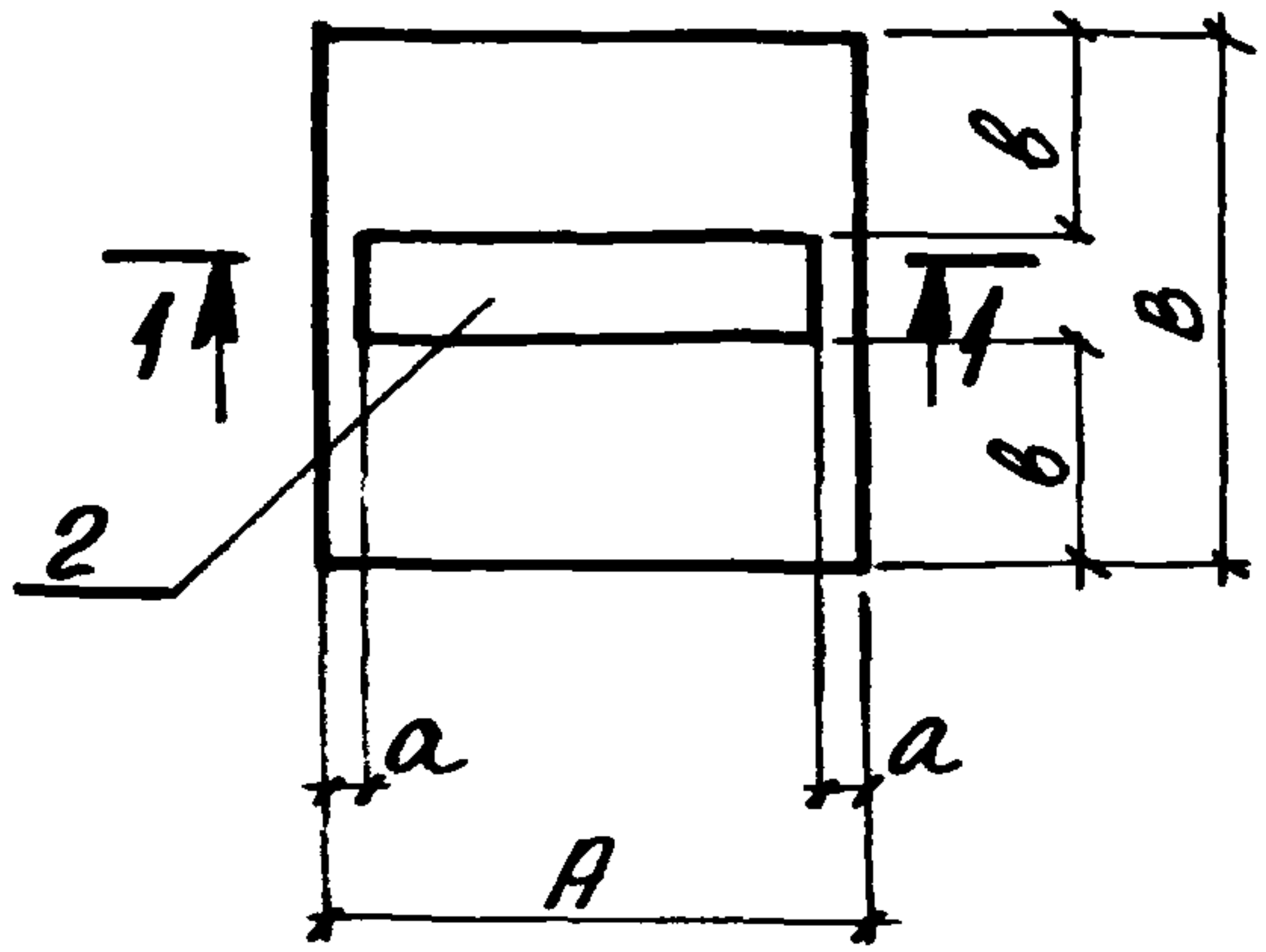

1-1



Рис. 2

ОСТАЛЬНОЕ СМОТРИТЕ РИС. 1

1-1

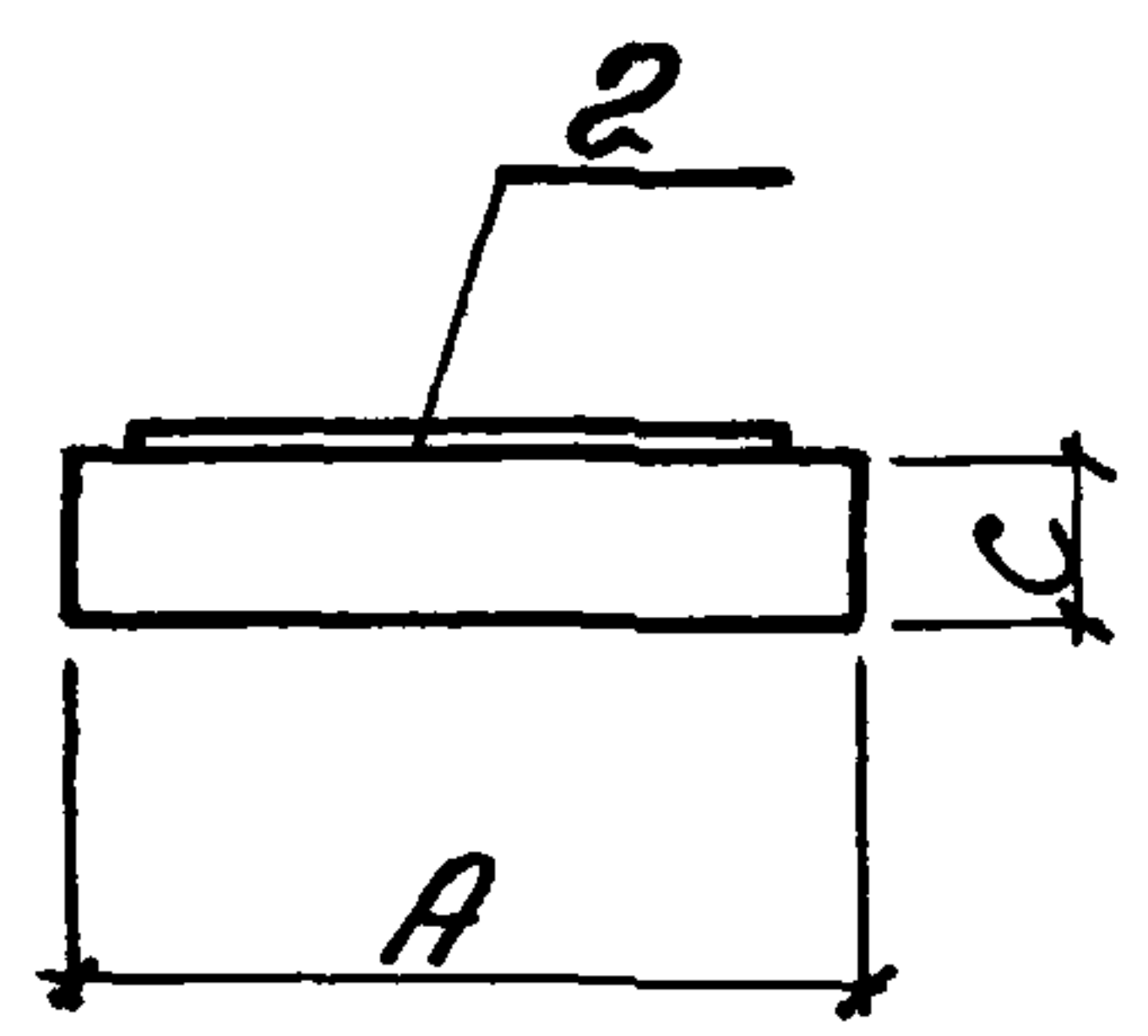
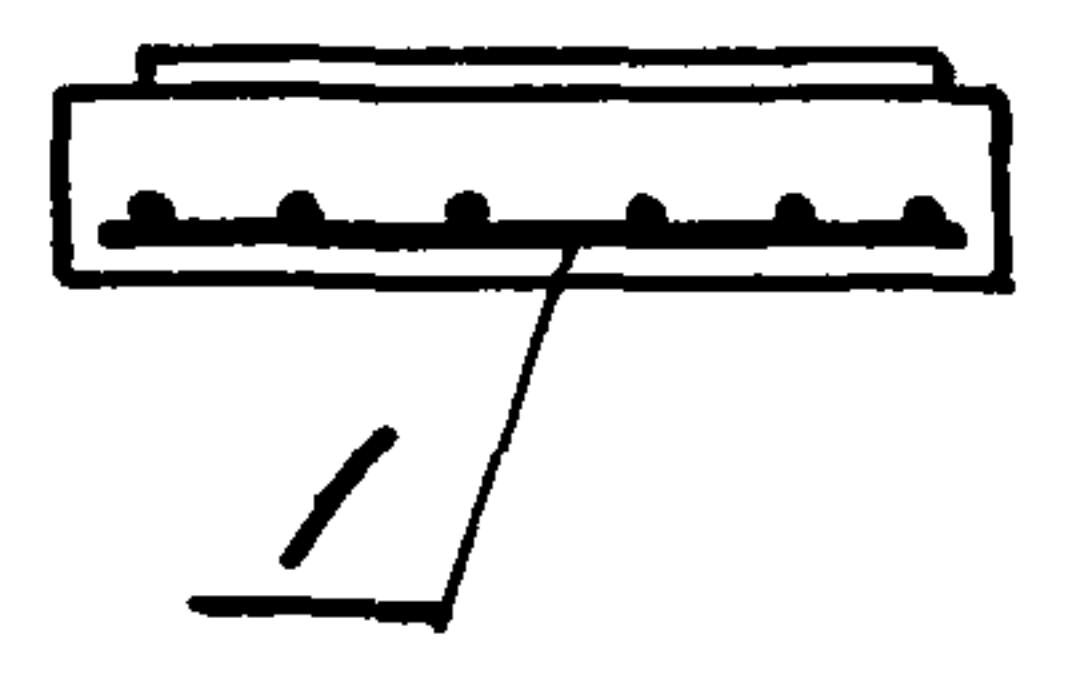

ОБОЗНАЧЕНИЕ	МАРКА	РИС.	РАЗМЕРЫ, мм					МАССА, т
			A	a	B	b	c	
3.006.1-2/82.1-2-6.0	оп1	1	200	5	200	75	90	0,01
-1	оп2				300	125		0,013
-2	оп3	2	400	25	400	170	140	0,04
-3	оп4				500	210		0,09

ИНВ. № Листа. Подпись и дата. Взам. инв. №

Нач. отд.	Бродский	T
Н. контр.	Уманцева	<i>[Signature]</i>
Гл. констр.	Коротецкий	<i>[Signature]</i>
Ст. инж.	Уманцева	<i>[Signature]</i>
Исполнил	Литвинова	<i>[Signature]</i>
Проверил	Поляк	<i>[Signature]</i>

3.006.1-2/82.1-2-6.0 СБ

Опорная подушка
оп1... оп4
Сборочный чертеж

Старая масса	Масса	Масштаб
Р	см. таблицу	—

Лист 1 из 1

ГОССТРОЙ СССР
ХАРЬКОВСКИЙ
ПРОМСТРОЙНИИПРОЕКТ

ФОРМАТ	ЗОНА	ПОЗ.	ОБОЗНАЧЕНИЕ	НАИМЕНОВАНИЕ	КОЛ.	ПРИМЕЧ.
				<u>ДОКУМЕНТАЦИЯ</u>		
А4			3.006.1-2/82.1-2-0.0 ТО	ТЕХНИЧЕСКОЕ ОПИСАНИЕ		
А4			3.006.1-2/82.1-2-7.0 СБ	СБОРОЧНЫЙ ЧЕРТЕЖ.		
А4			3.006.1-2/82.1-2-0.0 ВМС	ВЫБОРКА СТАЛЫ.		

ФОРМАТ	ЗОНА	Для исполнения с порядковым номером *)	ОБОЗНАЧЕНИЕ	КОЛ.	ПРИМЕЧ.
			<u>ПЕРЕМЕННЫЕ ДАННЫЕ</u>		
			<u>СБОРОЧНЫЕ ЕДИНИЦЫ.</u>		
			ПОЗ. 1 СЕТКА С5-3... С5-7		
А4		-0	3.006.1-2/82.1-4-07.0 -2	1	С5-3
		-1	-3	1	С5-4
		-2	-4	1	С5-5
		-3	-5	1	С5-6
		-4	-6	1	С5-7
			ПОЗ. 2 ИЗДЕЛИЕ ЗАКЛАДНОЕ М-4... М-6.		
А4		-0,-1	3.006.1-2/82.1-4-09.0 -3	1	М-4
А4		-2	3.006.1-2/82.1-4-10.0	1	М-5
		-3,-4	-1	1	М-6

*) ОСНОВНОЕ ИСПОЛНЕНИЕ, НЕ ИМЕЮЩЕЕ ПОРЯДКОВОГО НОМЕРА, ОБОЗНАЧЕНО 0.

Нач. отд.	Бродский		3.006.1-2/82.1-2-7.0 Опорная подушка ОП5... ОП9	Лист	Листов	
Н. контр.	Уманцева			Р	1	2
гл. констр.	Коротецкий			ГОССТРОЙ СССР ХАРЬКОВСКИЙ ПРОМСТРОЙНИИПРОЕКТ		
ст. инж.	Уманцева					
исполнит.	Лытвинова					
проверил	Поляк					

ФОРМАТ	ЗОНА	Для исполнения с порядковым номером *)	ОБОЗНАЧЕНИЕ	Кол.	ПРИМЕЧ.
		ПОЗ. 3 ПЕТЛИ УП2-1, УП2-2			
АЧ		-0...-2	1.400-9 В.І	2	УП2-1
		-3, -4	То же	2	УП2-2
		<u>МАТЕРИАЛ</u>			
			БЕТОН		
		-0	М200	0,05	м ³
		-1	М200	0,07	м ³
		-2	М200	0,09	м ³
		-3	М200	0,26	м ³
		-4	М200	0,45	м ³

Имя. Недел. Пополн. Карта. Взам. ИИВ. №

3.006.1-2/82.1-2.-7.0

2

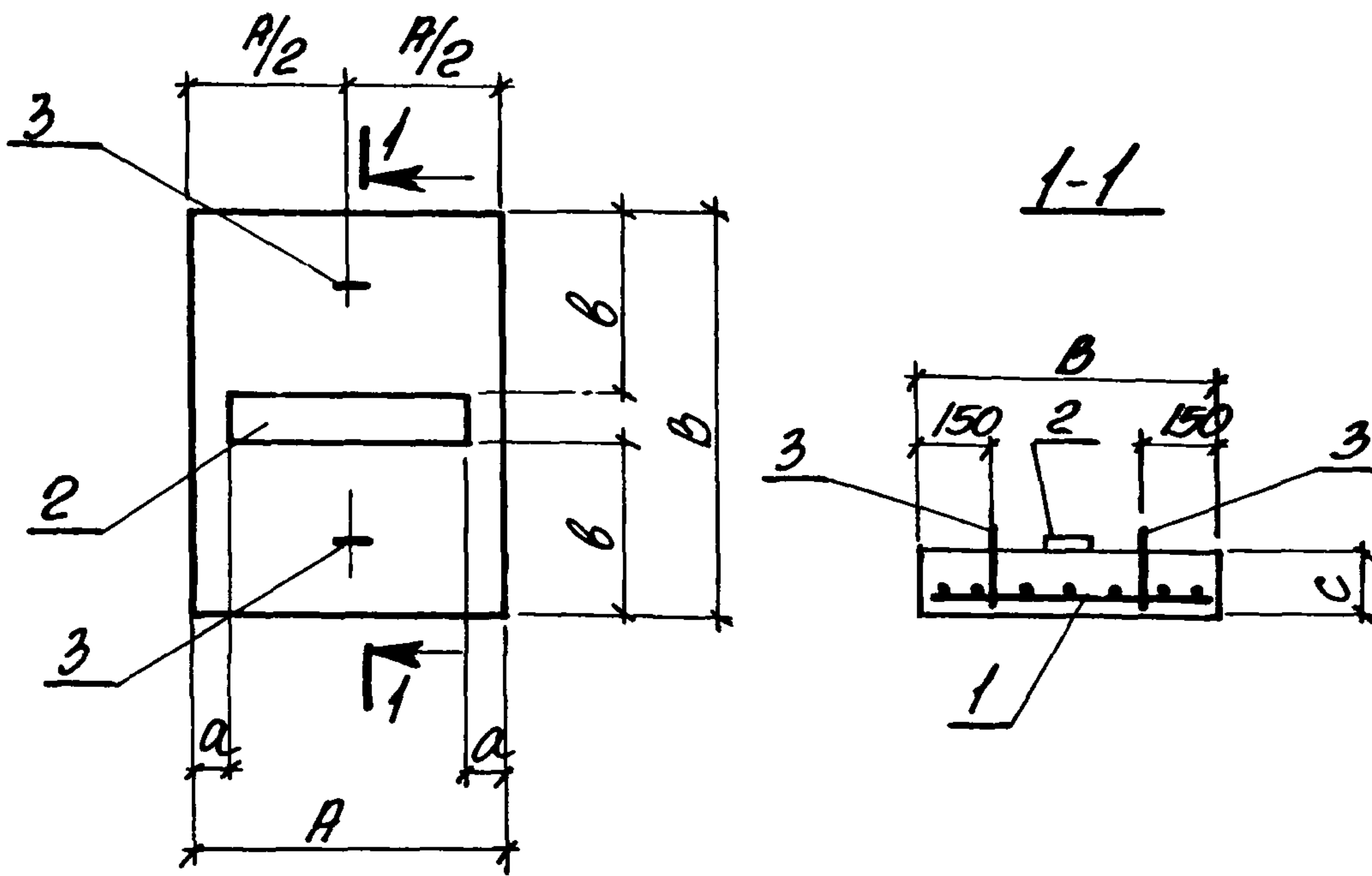

ОБОЗНАЧЕНИЕ	МАРКА	РАЗМЕРЫ, ММ					МАССА, Т
		A	a	B	b	c	
3.006.1-2/82.1-2-7.0	0П5	550	50	650	275	140	0,13
-1	0П6	650	100	750	325		0,18
-2	0П7	750	75	850	350		0,23
-3	0П8	850	25	1050	450	290	0,65
-4	0П9	1150	175	1350	600		1,13

НАЧ. ОТД. БРОДСКИЙ
 И. КОНТРОЛ. УМАНЦЕВА
 ГЛ. КОНСТ. КОРОТЕЦКИЙ
 СТ. ИНЖ. УМАНЦЕВА
 ИСПОЛНИЛ. ЛИТВИНОВА
 ПРОВЕРИЛ. УМАНЦЕВА

3.006.1-2/82.1-2-7.0 СБ

ОПОРНАЯ ПОДУШКА
0П5... 0П9
СБОРОЧНЫЙ ЧЕРТЕЖ

СТРАНА	МАССА	МАСШТАБ
Р	СМ. ТАБЛИЦУ	-
Лист		Листов 1

ГОСУДАРСТВЕННЫЙ
 ХАРЬКОВСКИЙ
 ПРОМСТРОИТЕЛЬНЫЙ ПРОЕКТ

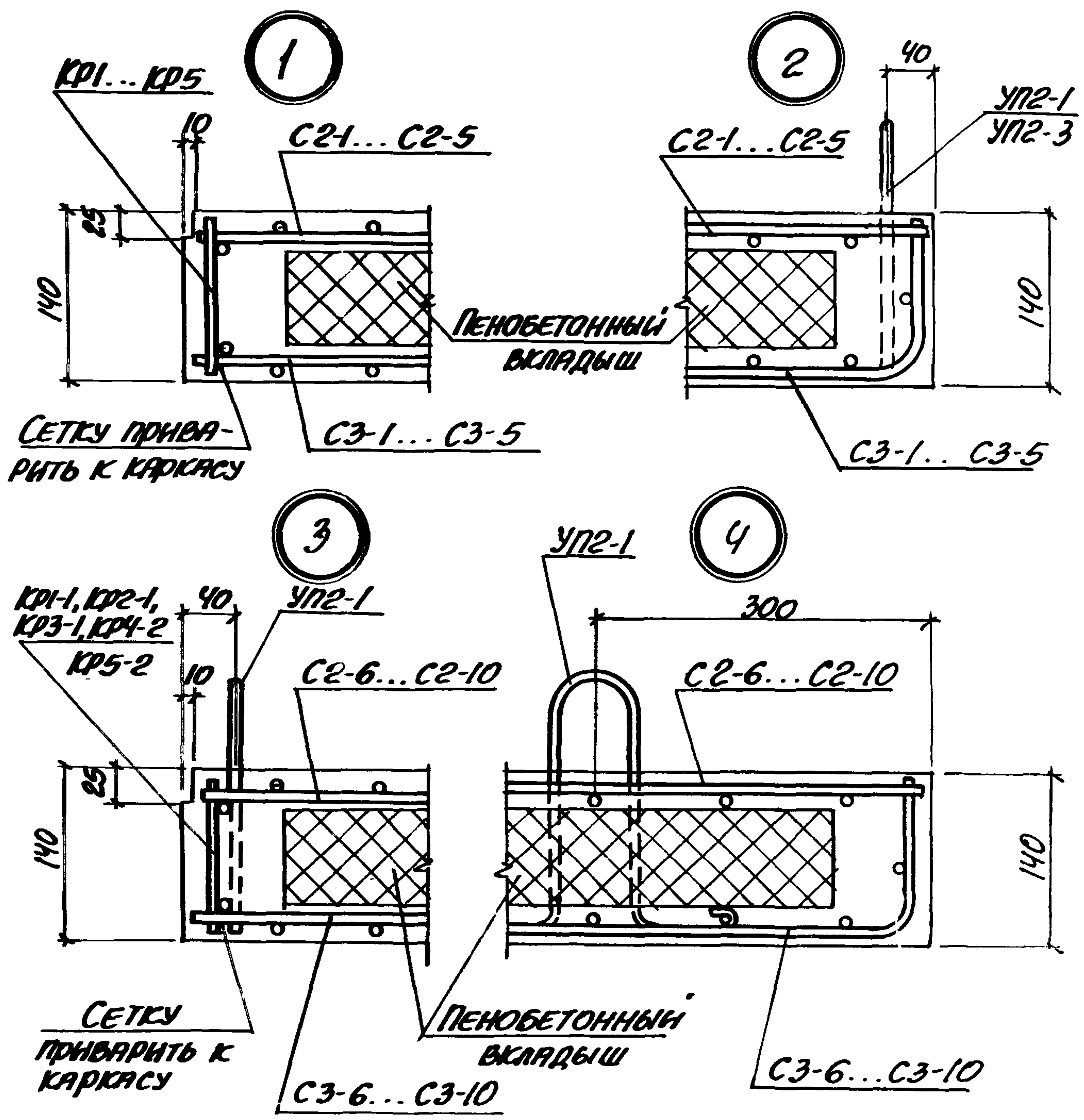

ИЗЧ. ОТД.	БОДАСКИЙ	
Н. КОНТР.	УМАНЦЕВА	
СД. КОНСТ.	КОРОТЕЦКИЙ	
СТ. НАЧ.	УМАНЦЕВА	
ИСПОЛНИ	ЛЮТВИНОВА	
ПРОВЕРИ	ПОЛЯК	

3.006.1-2/82.1-2-0.1

Узлы 1...4

СТАРНЯ	ЛИСТ	ЛИСТОВ
Р		1
ГОССТРОЙ СССР ХАРЬКОВСКИЙ ПРОМСТРОЙНИПРОЕКТ		

ПРИМЕР УСТАНОВКИ ПЕТЕЛЬ В ПЛИТАХ, БЕТОНИРУЕМЫХ В ПОЛОЖЕНИИ „ПЛАШМА“

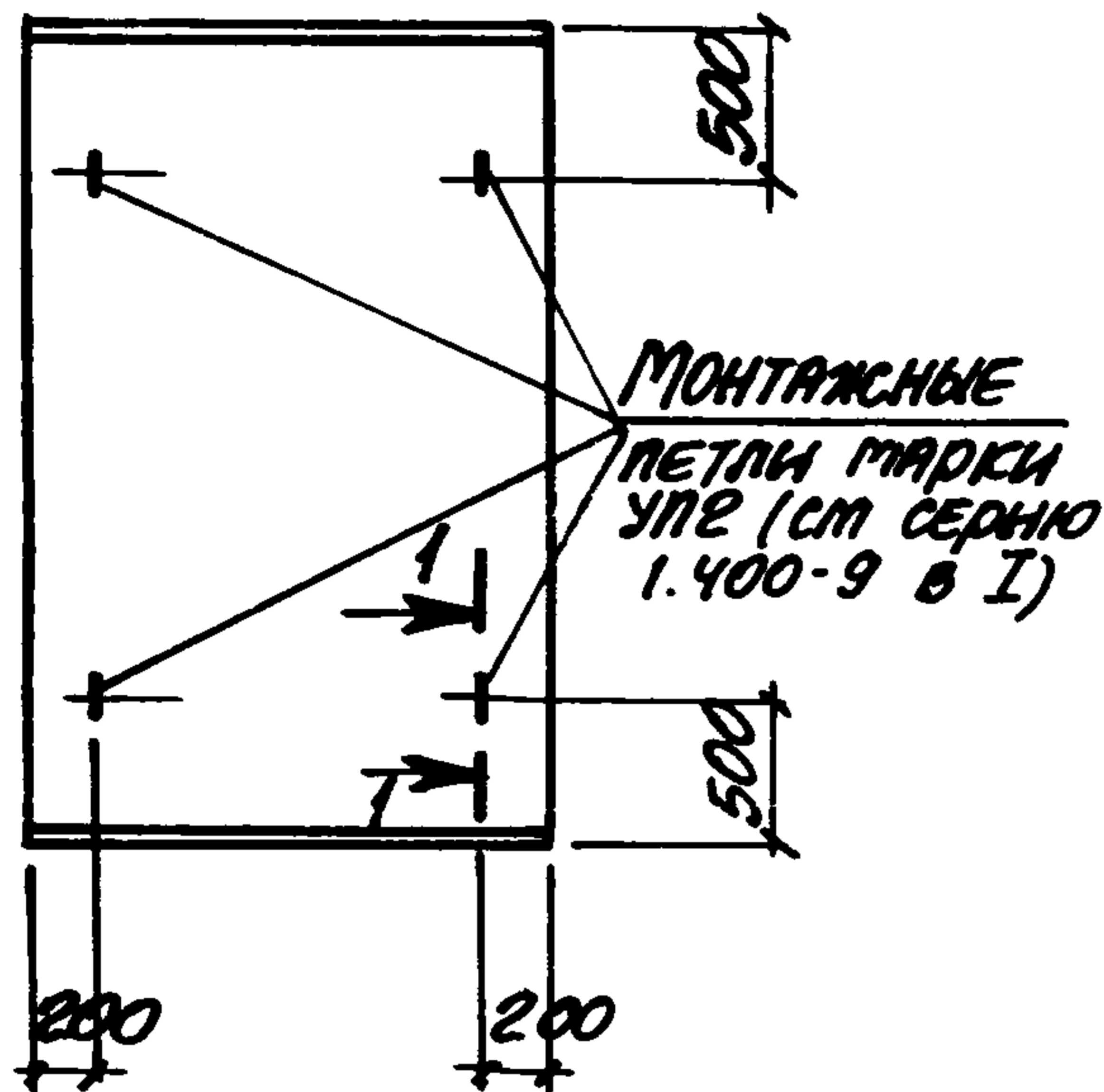

ПРИМЕР УСТРОЙСТВА ОТВЕРСТИЙ ДЛЯ МОНТАЖА В ПЛИТАХ, БЕТОНИРУЕМЫХ В КАСЕТАХ.

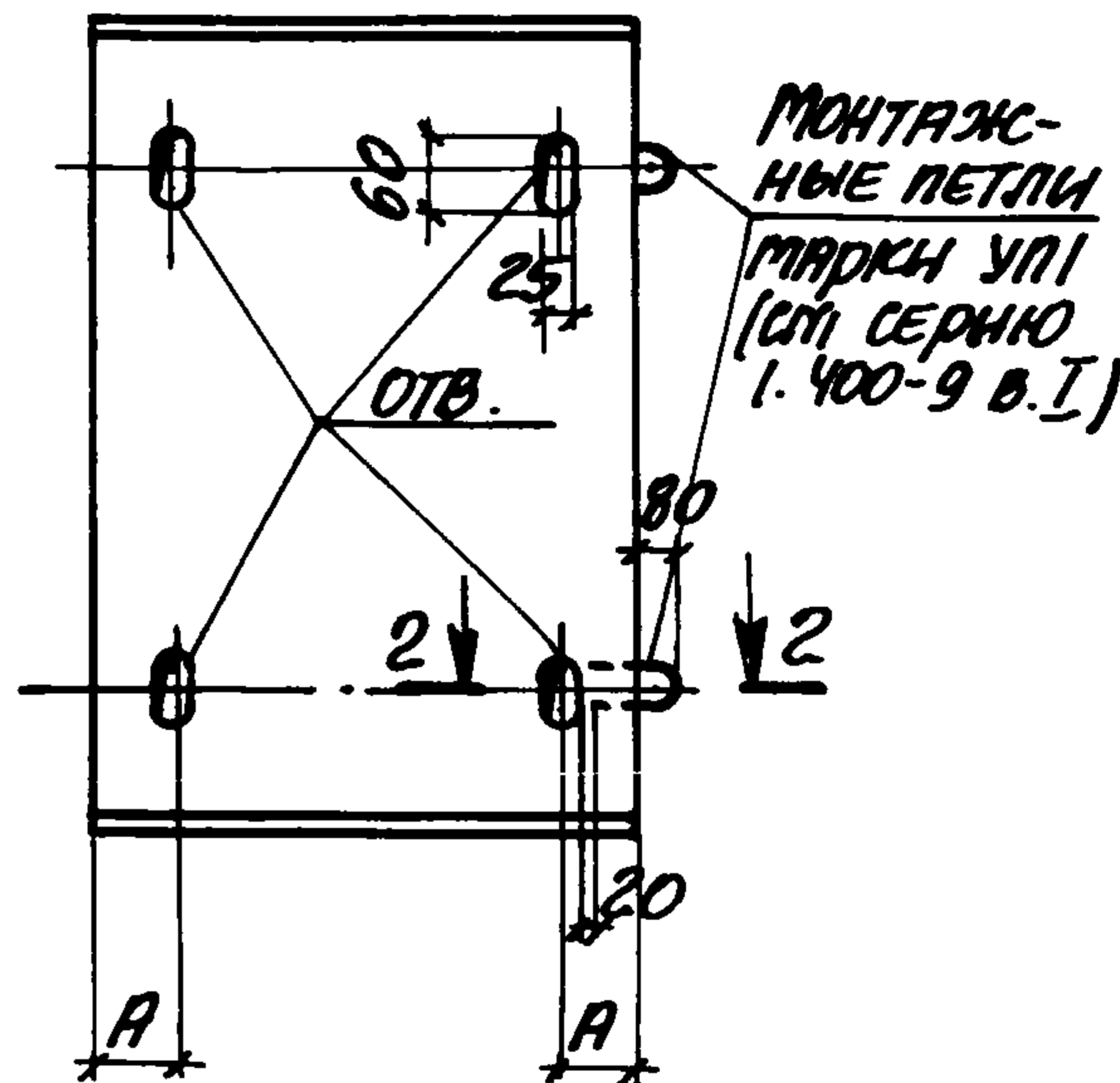

ПРИМЕР РЕШЕНИЯ ОБРАКТУРЕННОЙ ПЛИТЫ ПЕРЕКРЫТИЯ

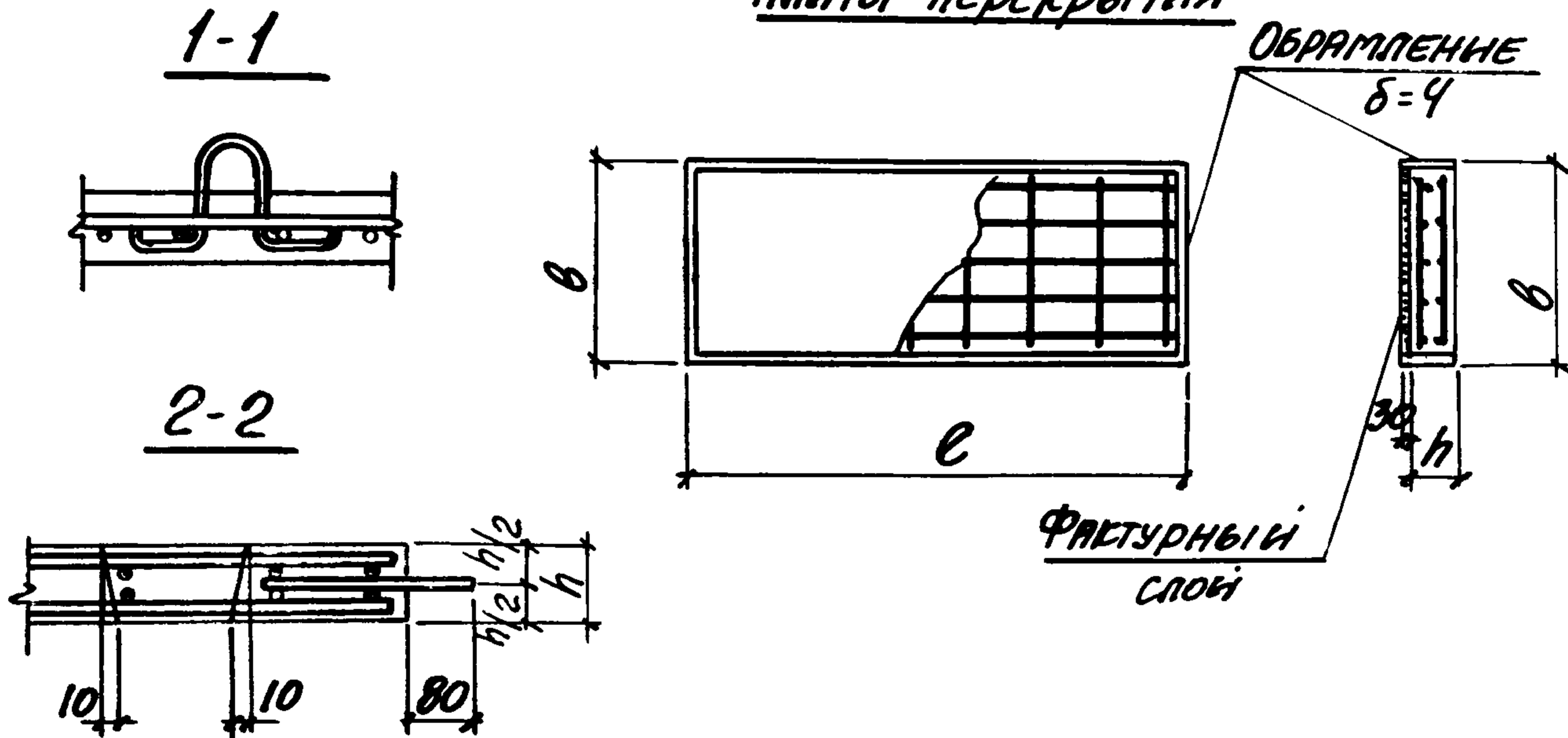

УКАЗАНИЯ ОБ УСТРОЙСТВЕ ПЕТЕЛЬ И ОТВЕРСТИЙ ДАНЫ В П. 2.6 ТЕХНИЧЕСКОГО ОПИСАНИЯ.

И.уч. отв.	Бродский		3.006.1-2/82.1-2-0.2	СТАДИЯ	ЛИСТ	ЛИСТОВ
И.контр.	Уманцева			Р		1
С.контр.	Коротецкий			ГОССТРОЙ СССР ХАРЬКОВСКИЙ ПРОМСТРОИПРОЕКТ		
С.инж.	Уманцева					
Исполнил	Литвинова					
Проверил	Ползак		РАСПОЛОЖЕНИЕ МОНТАЖНЫХ ПЕТЕЛЬ И ОТВЕРСТИЙ В ПЛИТАХ. ПРИМЕР РЕШЕНИЯ ОБРАКТУРЕННОЙ ПЛИТЫ ПЕРЕКРЫТИЯ			

МАРКА ЭЛЕМЕНТА	ИЗДЕЛИЯ АРМАТУРНЫЕ												
	АРМАТУРА КЛАССА												
	А-III							А-I					
	ГОСТ 5781-82												
	φ6	φ8	φ10	φ12	φ14	φ16	φ18	Итого	φ6	φ8	φ10	φ12	Итого
П1-5	0,4	—	—	—	—	—	0,4	—	—	—	—	—	
П1-5а	0,4	—	—	—	—	—	0,4	—	—	—	—	—	
П1-15δ	—	1,1	—	—	—	—	1,1	—	—	—	—	—	
П1-8	0,6	—	—	—	—	—	0,6	—	—	—	—	—	
П1-8а	0,6	—	—	—	—	—	0,6	—	—	—	—	—	
П2-15	0,4	—	—	—	—	—	0,4	—	—	—	—	—	
П2-15а	0,4	—	—	—	—	—	0,4	—	—	—	—	—	

ПРОДОЛЖЕНИЕ

ИЗДЕЛИЯ АРМАТУРНЫЕ				ИЗДЕЛИЯ ЗАКЛАДНЫЕ												ВСЕГО	ОБЩАЯ РАСХОДА	
АРМАТУРА КЛАССА				АРМАТУРА КЛАССА														ПРОКАТ
Вр-I				А-I														МАРШ
ГОСТ 6727-80				ГОСТ 5781-82														Всг3кл2
φ3	φ4	φ5	Итого	φ8	φ10	φ12	φ14	φ16	φ18	φ20	φ22	Итого	φ8	Итого				
—	0,2	—	0,2	0,6	0,3	—	—	—	—	—	—	—	0,3	—	—	0,3	0,9	
—	0,2	0,5	0,7	1,1	0,3	—	—	—	—	—	—	—	0,3	—	—	0,3	1,4	
—	0,2	—	0,2	1,3	0,3	—	—	—	—	—	—	—	0,3	—	—	0,3	1,6	
0,1	—	—	0,1	0,7	0,3	—	—	—	—	—	—	—	0,3	—	—	0,3	1,0	
0,1	—	0,5	0,6	1,2	0,3	—	—	—	—	—	—	—	0,3	—	—	0,3	1,5	
—	0,2	—	0,2	0,6	0,3	—	—	—	—	—	—	—	0,3	—	—	0,3	0,9	
—	0,2	0,5	0,7	1,1	0,3	—	—	—	—	—	—	—	0,3	—	—	0,3	1,4	

НАЧ. ОТА	БРОДСКИЙ	<i>[Signature]</i>
И КОНТР.	УМАНЦЕВА	<i>[Signature]</i>
ГЛ. КОНСТ.	КОРОТЕЦКИЙ	<i>[Signature]</i>
СТ. ИНЖ.	УМАНЦЕВА	<i>[Signature]</i>
ИСПОЛНИЛ	ЛИТВИНОВА	<i>[Signature]</i>
ПРОВЕРИЛ	ЛАПКУН	<i>[Signature]</i>

3.006.1-2/82.1-2-0.0ВМС

ВЕДОМОСТЬ РАСХОДА СТАЛИ НА ЭЛЕМЕНТ

СТАВЛЯ	ЛНЕТ	ЛНЕТОВ
Р	1	25
ГОССТРОЙ СССР ХАРЬКОВСКИЙ ПРОМСТРОЙПРОЕКТ		

МАРКА ЭЛЕМЕНТА	ИЗДЕЛИЯ АРМАТУРНЫЕ												
	АРМАТУРА КЛАССА												
	А-III							А-I					
	ГОСТ 5781-82												
	φ6	φ8	φ10	φ12	φ14	φ16	φ18	Итого	φ6	φ8	φ10	φ12	Итого
П2-15δ	-	1,1	-	-	-	-	1,1	-	-	-	-	-	-
П3-5	0,8	-	-	-	-	-	0,8	-	-	-	-	-	-
П3-5а	0,8	-	-	-	-	-	0,8	-	-	-	-	-	-
П3-8	-	1,5	-	-	-	-	1,5	-	-	-	-	-	-
П3-8а	-	1,5	-	-	-	-	1,5	-	-	-	-	-	-
П3-15δ	-	1,5	-	-	-	-	1,5	-	-	-	-	-	-
П4-15	0,8	-	-	-	-	-	0,8	-	-	-	-	-	-
П4-15а	0,8	-	-	-	-	-	0,8	-	-	-	-	-	-
П4-15δ	-	-	2,3	-	-	-	2,3	-	-	-	-	-	-

ПРОДОЛЖЕНИЕ

ИЗДЕЛИЯ АРМАТУРНЫЕ					ИЗДЕЛИЯ ЗАКЛАДНЫЕ										ВСЕГО	ОБЩИЙ РАСХОД, кг	
АРМАТУРА КЛАССА				ВСЕГО	АРМАТУРА КЛАССА												ВСЕГО
Вр-I					А-I												
ГОСТ 6727-80					ГОСТ 5781-82												
φ3	φ4	φ5	Итого	φ8	φ10	φ12	φ14	φ16	φ18	φ20	φ22	Итого	δ8	Итого			
-	0,2	0,5	0,7	1,8	0,3	-	-	-	-	-	-	0,3	-	-	0,3	2,1	
-	0,3	-	0,3	1,1	0,3	-	-	-	-	-	-	0,3	-	-	0,3	1,4	
-	0,3	0,7	1,0	1,8	0,3	-	-	-	-	-	-	0,3	-	-	0,3	2,1	
-	0,3	-	0,3	1,8	0,3	-	-	-	-	-	-	0,3	-	-	0,3	2,1	
-	0,3	0,7	1,0	2,5	0,3	-	-	-	-	-	-	0,3	-	-	0,3	2,8	
-	0,3	-	0,3	1,8	0,3	-	-	-	-	-	-	0,3	-	-	0,3	2,1	
-	0,3	-	0,3	1,1	0,3	-	-	-	-	-	-	0,3	-	-	0,3	1,4	
-	0,3	0,7	1,0	1,8	0,3	-	-	-	-	-	-	0,3	-	-	0,3	2,1	
-	-	1,1	1,1	3,4	0,3	-	-	-	-	-	-	0,3	-	-	0,3	3,7	

3.006.1-2/82.1-2-0.0 ВМС

МАРКА ЭЛЕМЕНТА	ИЗДЕЛИЯ АРМАТУРНЫЕ												
	АРМАТУРА КЛАССА												
	А-III							А-I					
	ГОСТ 5781-82												
	φ6	φ8	φ10	φ12	φ14	φ16	φ18	Итого	φ6	φ8	φ10	φ12	Итого
П5-5	—	4,6	—	—	—	—	4,6	—	—	—	—	—	
П5-5а	—	4,6	—	—	—	—	4,6	—	—	—	—	—	
П5-8	—	9,0	—	—	—	—	9,0	—	—	—	—	—	
П5-8а	—	9,0	—	—	—	—	9,0	—	—	—	—	—	
П5-8δ	—	9,0	—	—	—	—	9,0	—	—	—	—	—	
П6-15	—	4,6	—	—	—	—	4,6	—	—	—	—	—	
П6-15а	—	4,6	—	—	—	—	4,6	—	—	—	—	—	
П6-15δ	—	—	14,1	—	—	—	14,1	—	—	—	—	—	
П7-3	—	13,5	—	—	—	—	13,5	—	—	—	—	—	

ПРОДОЛЖЕНИЕ

ИЗДЕЛИЯ АРМАТУРНЫЕ				ИЗДЕЛИЯ ЗАКЛАДНЫЕ											ВСЕГО	ОБЩИЙ РАСХОД, кг	
АРМАТУРА КЛАССА				АРМАТУРА КЛАССА													ПРОКАТ
Вр-I				А-I													МАРКИ
ГОСТ 6727-80				ГОСТ 5781-82													ВГЗКЛЗ
φ3	φ4	φ5	Итого	φ8	φ10	φ12	φ14	φ16	φ18	φ20	φ22	Итого	δ8	Итого			
—	1,3	—	1,3	5,9	0,7	—	—	—	—	—	—	—	0,7	—	—	0,7	6,6
—	1,3	3,6	4,9	9,5	0,7	—	—	—	—	—	—	—	0,7	—	—	0,7	10,2
—	1,3	—	1,3	10,3	0,7	—	—	—	—	—	—	—	0,7	—	—	0,7	11,0
—	1,3	3,6	4,9	13,9	0,7	—	—	—	—	—	—	—	0,7	—	—	0,7	14,6
—	1,3	3,6	4,9	13,9	—	1,0	—	—	—	—	—	—	1,0	—	—	1,0	14,9
—	1,3	—	1,3	5,9	—	1,0	—	—	—	—	—	—	1,0	—	—	1,0	6,9
—	1,3	3,6	4,9	9,5	—	1,0	—	—	—	—	—	—	1,0	—	—	1,0	10,5
—	—	5,7	5,7	19,8	—	1,0	—	—	—	—	—	—	1,0	—	—	1,0	20,8
—	1,9	—	1,9	15,4	0,7	—	—	—	—	—	—	—	0,7	—	—	0,7	16,1

Имя, фамилия, подпись и дата В.А.М.И.И.И.

3.006.1-2/82.1-2-0.0 ВМС

Лист 3

МАРКА ЭЛЕМЕНТА	ИЗДЕЛИЯ АРМАТУРНЫЕ												
	АРМАТУРА КЛАССА												
	А-III							А-I					
	ГОСТ 5781-82												
	φ6	φ8	φ10	φ12	φ14	φ16	φ18	Итого	φ6	φ8	φ10	φ12	Итого
П7-3а	—	13,5	—	—	—	—	13,5	—	—	—	—	—	
П7-5	—	—	21,1	—	—	—	21,1	—	—	—	—	—	
П7-5а	—	—	21,1	—	—	—	21,1	—	—	—	—	—	
П7-5δ	—	—	21,1	—	—	—	21,1	—	—	—	—	—	
П8-8	—	13,5	—	—	—	—	13,5	—	—	—	—	—	
П8-8а	—	13,5	—	—	—	—	13,5	—	—	—	—	—	
П8-11	—	—	21,1	—	—	—	21,1	—	—	—	—	—	
П8-11а	—	—	21,1	—	—	—	21,1	—	—	—	—	—	
П9-15	—	—	21,1	—	—	—	21,1	—	—	—	—	—	

ПРОДОЛЖЕНИЕ

ИЗДЕЛИЯ АРМАТУРНЫЕ					ИЗДЕЛИЯ ЗАКЛАДНЫЕ											ВСЕГО	ОБЩАЯ РАСХОД, кг
АРМАТУРА КЛАССА				ВСЕГО	АРМАТУРА КЛАССА										ВСЕГО		
Вр-I					А-I												
ГОСТ 6727-80					ГОСТ 5781-82												
φ3	φ4	φ5	Итого	φ8	φ10	φ12	φ14	φ16	φ18	φ20	φ22	Итого	δ8	Итого			
—	1,9	5,3	7,2	20,7	0,7	—	—	—	—	—	—	0,7	—	—	0,7	21,4	
—	—	2,9	2,9	24,0	0,7	—	—	—	—	—	—	0,7	—	—	0,7	24,7	
—	—	8,2	8,2	29,3	0,7	—	—	—	—	—	—	0,7	—	—	0,7	30,0	
—	—	8,2	8,2	29,3	—	1,0	—	—	—	—	—	1,0	—	—	1,0	30,3	
—	1,9	—	1,9	15,4	—	1,2	—	—	—	—	—	1,2	—	—	1,2	16,6	
—	1,9	5,3	7,2	20,7	—	1,2	—	—	—	—	—	1,2	—	—	1,2	21,9	
—	—	2,9	2,9	24,0	—	1,0	—	—	—	—	—	1,0	—	—	1,0	24,9	
—	—	8,2	8,2	29,0	—	1,0	—	—	—	—	—	1,0	—	—	1,0	30,3	
—	—	2,9	2,9	24,0	—	1,0	—	—	—	—	—	1,0	—	—	1,0	25,0	

3.006.1-2/82:1-2-0.0 ВМС

Лист

4

МАРКА ЭЛЕМЕНТА	ИЗДЕЛИЯ АРМАТУРНЫЕ												
	АРМАТУРА КЛАССА												
	А-III							А-I					
	ГОСТ 5781-82												
	φ6	φ8	φ10	φ12	φ14	φ16	φ18	Итого	φ6	φ8	φ10	φ12	Итого
П9-15а	—	—	21,1	—	—	—	21,1	—	—	—	—	—	—
П9-15б	—	—	21,1	—	—	—	21,1	—	—	—	—	—	—
П10-3	—	17,3	—	—	—	—	17,3	—	—	—	—	—	—
П10-3а	—	17,3	—	—	—	—	17,3	—	—	—	—	—	—
П10-5	—	—	—	38,9	—	—	38,9	—	—	—	—	—	—
П10-5а	—	—	—	38,9	—	—	38,9	—	—	—	—	—	—
П10-5б	—	—	—	38,9	—	—	38,9	—	—	—	—	—	—
П11-8	—	—	27,0	—	—	—	27,0	—	—	—	—	—	—
П11-8а	—	—	27,0	—	—	—	27,0	—	—	—	—	—	—

ПРОДОЛЖЕНИЕ

ИЗДЕЛИЯ АРМАТУРНЫЕ					ИЗДЕЛИЯ ЗАКЛАДНЫЕ											ВСЕГО ОБЩИЙ РАСХОД, кг
АРМАТУРА КЛАССА				ВСЕГО	АРМАТУРА КЛАССА										ПРОКАТ МАРКИ	
Вр-I					А-I										ВСт 3кп2	
ГОСТ 6727-80					ГОСТ 5781-82										ГОСТ 380-71*	
φ3	φ4	φ5	Итого	φ8	φ10	φ12	φ14	φ16	φ18	φ20	φ22	Итого	φ8	Итого		
—	—	0,2	0,2	29,3	—	1,0	—	—	—	—	—	1,0	—	—	1,0	30,3
—	—	0,2	0,2	29,3	—	1,0	—	—	—	—	—	1,0	—	—	1,0	30,3
—	2,1	—	2,1	19,4	—	1,0	—	—	—	—	—	1,0	—	—	1,0	20,4
—	2,1	6,3	8,4	25,7	—	1,0	—	—	—	—	—	1,0	—	—	1,0	26,7
—	—	3,3	3,3	42,2	—	1,0	—	—	—	—	—	1,0	—	—	1,0	43,2
—	—	9,6	9,6	48,5	—	1,0	—	—	—	—	—	1,0	—	—	1,0	49,5
—	—	9,6	9,6	48,5	—	1,0	—	—	—	—	—	1,0	—	—	1,0	49,5
—	—	3,3	3,3	30,3	—	1,0	—	—	—	—	—	1,0	—	—	1,0	31,3
—	—	9,6	9,6	36,6	—	1,0	—	—	—	—	—	1,0	—	—	1,0	37,6

ИЗВ. № ПОСЛЕ ПОПРАВКИ И ДАТА ВЗАМ. ИЛИ №

3.006.1-2/82.1-2-0.0 ВМС Лист
5

МАРКА ЭЛЕМЕНТА	ИЗДЕЛИЯ АРМАТУРНЫЕ												
	АРМАТУРА КЛАССА												
	А III							А I					
	ГОСТ 5781-82												
	φ6	φ8	φ10	φ12	φ14	φ16	φ12	Итого	φ6	φ8	φ10	φ12	Итого
П12-12	-	-	27.0	-	-	-	27.0	-	-	-	-	-	
П12-12а	-	-	27.0	-	-	-	27.0	-	-	-	-	-	
П12-15	-	-	-	38.9	-	-	38.9	-	-	-	-	-	
П12-15а	-	-	-	38.9	-	-	38.9	-	-	-	-	-	
П13-11δ	-	-	-	38.9	-	-	38.9	-	-	-	-	-	
П14-3	-	-	-	24.2	-	-	24.2	-	-	-	-	-	
П14-3а	-	-	-	24.2	-	-	24.2	-	-	-	-	-	
П14-3δ	-	-	-	24.2	-	-	24.2	-	-	-	-	-	
П15-5	-	-	33.7	-	-	-	33.7	-	-	-	-	-	

ПРОДОЛЖЕНИЕ

ИЗДЕЛИЯ АРМАТУРНЫЕ					ИЗДЕЛИЯ ЗАКЛАДНЫЕ											ВСЕГО	ОБЩАЯ РАСХОД, кг
АРМАТУРА КЛАССА				ВСЕГО	АРМАТУРА КЛАССА										ПРОКАТ МАРКИ ВГ 3кп2 ГОСТ 380-71*		
Вр I					А-I												
ГОСТ 6727-80					ГОСТ 5781-82												
φ3	φ4	φ5	Итого		φ8	φ10	φ12	φ14	φ16	φ18	φ20	φ22	Итого	δ8			
-	-	3,3	3,3	30,3	-	-	1,7	-	-	-	-	1,7	-	-	1,7	32,0	
-	-	9,6	9,6	36,6	-	-	1,7	-	-	-	-	1,7	-	-	1,7	38,3	
-	-	3,3	3,3	42,2	-	-	1,7	-	-	-	-	1,7	-	-	1,7	43,9	
-	-	9,6	9,6	48,5	-	-	1,7	-	-	-	-	1,7	-	-	1,7	50,2	
-	-	9,6	9,6	48,5	-	1,0	-	-	-	-	-	1,7	-	-	1,7	49,5	
-	2,7	-	2,7	26,9	-	1,0	-	-	-	-	-	1,0	-	-	1,0	27,9	
-	2,7	7,9	10,6	34,8	-	1,0	-	-	-	-	-	1,0	-	-	1,0	35,8	
-	2,7	7,9	10,6	34,8	-	1,0	-	-	-	-	-	1,0	-	-	1,0	35,8	
-	-	4,1	4,1	37,8	-	-	1,6	-	-	-	-	1,6	-	-	1,6	39,4	

3.006.1-2/82.1-2-0.0 ВМС

Лист 6

МАРКА ЭЛЕМЕНТА	ИЗДЕЛИЯ АРМАТУРНЫЕ												
	АРМАТУРА КЛАССА												
	A III						A I						
	ГОСТ 5781-82												
	φ6	φ8	φ10	φ12	φ14	φ16	φ18	Итого	φ6	φ8	φ10	φ12	Итого
П15-5а	—	—	33,7	—	—	—	—	33,7	—	—	—	—	—
П15-8	—	—	—	48,5	—	—	—	48,5	—	—	—	—	—
П15-8а	—	—	—	48,5	—	—	—	48,5	—	—	—	—	—
П15-8δ	—	—	—	48,5	—	—	—	48,5	—	—	—	—	—
П16-15	—	—	—	48,5	—	—	—	48,5	—	—	—	—	—
П16-15а	—	—	—	48,5	—	—	—	48,5	—	—	—	—	—
П17-3	—	—	—	28,5	—	—	—	28,5	—	—	—	—	—
П17-3а	—	—	—	28,5	—	—	—	28,5	—	—	—	—	—
П17-3δ	—	—	—	28,5	—	—	—	28,5	—	—	—	—	—

ПРОДОЛЖЕНИЕ

ИЗДЕЛИЯ АРМАТУРНЫЕ					ИЗДЕЛИЯ ЗАКЛАДНЫЕ										Всего	Общий расход арматуры кг
АРМАТУРА КЛАССА				Всего	АРМАТУРА КЛАССА								ПРОКАТ МАРКЫ			
Bp-I					A I								BG 3кп2			
ГОСТ 6727-80					ГОСТ 5781-82								ГОСТ 380-71*			
φ3	φ4	φ5	Итого	φ8	φ10	φ12	φ14	φ16	φ18	φ20	φ22	Итого	СБ	Итого		
—	—	12,0	12,0	45,7	—	—	1,6	—	—	—	—	1,6	—	—	1,6	47,3
—	—	4,1	4,1	52,6	—	—	1,6	—	—	—	—	1,2	—	—	1,6	54,2
—	—	12,0	12,0	60,5	—	—	1,6	—	—	—	—	1,6	—	—	1,6	62,1
—	—	12,0	12,0	60,5	—	—	1,6	—	—	—	—	1,6	—	—	1,6	62,1
—	—	4,1	4,1	52,6	—	—	—	2,8	—	—	—	2,8	—	—	2,8	55,4
—	—	12,0	12,0	60,5	—	—	—	2,8	—	—	—	2,8	—	—	2,8	63,3
—	3,2	—	3,2	31,7	—	—	1,7	—	—	—	—	1,7	—	—	1,7	33,4
—	3,2	9,4	12,6	41,1	—	—	1,7	—	—	—	—	1,7	—	—	1,7	42,8
—	3,2	9,4	12,6	41,1	—	—	—	2,8	—	—	—	2,8	—	—	2,8	43,9

3.006.1-2/82.1-2-0.0 ВМС

Лист 7

Имя, Фамилия, Подпись, Дата, Взам. Инв. №

МАРКА ЭЛЕМЕНТА	ИЗДЕЛИЯ АРМАТУРНЫЕ												
	АРМАТУРА КЛАССА												
	А-III						А-I						
	ГОСТ 5781-82												
	φ6	φ8	φ10	φ12	φ14	φ16	φ18	Итого	φ6	φ8	φ10	φ12	Итого
П18-5	—	—	—	—	38,8	—	—	38,8	7,9	—	—	—	7,9
П18-5а	—	—	—	—	38,8	—	—	38,8	7,9	—	—	—	7,9
П18-8	—	—	—	57,0	—	—	—	57,0	7,9	—	—	—	7,9
П18-8а	—	—	—	57,0	—	—	—	57,0	7,9	—	—	—	7,9
П18-8δ	—	—	—	57,0	—	—	—	57,0	7,9	—	—	—	7,9
П19-11	—	—	—	—	38,8	—	—	38,8	7,9	—	—	—	7,9
П19-11а	—	—	—	—	38,8	—	—	38,8	7,9	—	—	—	7,9
П19-15	—	—	—	57,0	—	—	—	57,0	7,9	—	—	—	7,9
П19-15а	—	—	—	57,0	—	—	—	57,0	7,9	—	—	—	7,9

ПРОДОЛЖЕНИЕ

ИЗДЕЛИЯ АРМАТУРНЫЕ					ИЗДЕЛИЯ ЗАКЛАДНЫЕ										ВСЕГО	ОБЩИЙ РАСХОД, КГ	
АРМАТУРА КЛАССА				ВСЕГО	АРМАТУРА КЛАССА												ПРОКАТ МАРКИ
Вр-I					А-I												
ГОСТ 6727-80					ГОСТ 5781-82												
φ3	φ4	φ5	Итого	φ8	φ10	φ12	φ14	φ16	φ18	φ20	φ22	Итого	δ 8	Итого			
—	—	—	—	46,7	—	—	—	2,8	—	—	—	—	2,8	—	—	2,8	49,5
—	—	9,4	9,4	56,1	—	—	—	2,8	—	—	—	—	2,8	—	—	2,8	58,9
—	—	—	—	64,9	—	—	—	2,8	—	—	—	—	2,8	—	—	2,8	67,7
—	—	9,4	9,4	74,3	—	—	—	2,8	—	—	—	—	2,8	—	—	2,8	77,1
—	—	9,4	9,4	74,3	—	—	—	2,8	—	—	—	—	2,8	—	—	2,8	77,1
—	—	—	—	46,7	—	—	—	—	3,9	—	—	—	3,9	—	—	3,9	50,6
—	—	9,4	9,4	56,1	—	—	—	—	3,9	—	—	—	3,9	—	—	3,9	60,0
—	—	—	—	64,9	—	—	—	—	3,9	—	—	—	3,9	—	—	3,9	68,8
—	—	9,4	9,4	74,3	—	—	—	—	3,9	—	—	—	3,9	—	—	3,9	78,2

3.006.1-2/82.1-2-0:0 ВМС ЛМСГ
8

МАРКА ЭЛЕМЕНТА	ИЗДЕЛИЯ АРМАТУРНЫЕ												
	АРМАТУРА КЛАССА												
	А-III							А-I					
	ГОСТ 5781-82												
	φ6	φ8	φ10	φ12	φ14	φ16	φ18	Итого	φ6	φ8	φ10	φ12	Итого
П20-3	—	—	—	32,5	—	—	—	32,5	—	—	—	—	—
П20-3а	—	—	—	32,5	—	—	—	32,5	—	—	—	—	—
П20-3δ	—	—	—	32,5	—	—	—	32,5	—	—	—	—	—
П21-5	—	—	—	65,0	—	—	—	65,0	8,5	—	—	—	8,5
П21-5а	—	—	—	65,0	—	—	—	65,0	8,5	—	—	—	8,5
П21-5δ	—	—	—	65,0	—	—	—	65,0	8,5	—	—	—	8,5
П21-8	—	—	—	—	88,4	—	—	88,4	8,5	—	—	—	8,5
П21-8а	—	—	—	—	88,4	—	—	88,4	8,5	—	—	—	8,5
П22-12	—	—	—	65,0	—	—	—	65,0	8,5	—	—	—	8,5

ПРОДОЛЖЕНИЕ

ИЗДЕЛИЯ АРМАТУРНЫЕ					ИЗДЕЛИЯ ЗАКЛАДНЫЕ										ВСЕГО	ОБЩИЙ РАСХОД, кг	
АРМАТУРА КЛАССА				ВСЕГО	АРМАТУРА КЛАССА												ВСЕГО
Вр-I					А-I												
ГОСТ 6727-80					ГОСТ 5781-82												
φ3	φ4	φ5	Итого	φ8	φ10	φ12	φ14	φ16	φ18	φ20	φ22	Итого	δ8	Итого			
—	—	5,3	5,3	37,8	—	—	—	2,8	—	—	—	—	2,8	—	—	2,8	40,6
—	—	15,7	15,7	48,2	—	—	—	2,8	—	—	—	—	2,8	—	—	2,8	51,0
—	—	15,7	15,7	48,2	—	—	—	2,8	—	—	—	—	2,8	—	—	2,8	51,0
—	—	—	—	73,5	—	—	—	2,8	—	—	—	—	2,8	—	—	2,8	76,3
—	—	10,4	10,4	83,9	—	—	—	2,8	—	—	—	—	2,8	—	—	2,8	86,7
—	—	10,4	10,4	83,9	—	—	—	2,8	—	—	—	—	2,8	—	—	2,8	86,7
—	—	—	—	96,9	—	—	—	2,8	—	—	—	—	2,8	—	—	2,8	99,7
—	—	10,4	10,4	107,3	—	—	—	2,8	—	—	—	—	2,8	—	—	2,8	110,1
—	—	—	—	73,5	—	—	—	—	—	5,4	—	—	5,4	—	—	5,4	78,9

Имя, Подпись, Подпись КВАТА - ВЗАМ. КНИЖ. №

3.006.1-2/82.1-2-0.0 ВМС

9

МАРКА ЭЛЕМЕНТА	ИЗДЕЛИЯ АРМАТУРНЫЕ												
	АРМАТУРА												
	А-III							А-I					
	ГОСТ 5781-82												
	φ6	φ8	φ10	φ12	φ14	φ16	φ18	Итого	φ6	φ8	φ10	φ12	Итого
П22-12а	—	—	—	65,0	—	—	65,0	8,5	—	—	—	8,5	
П22-15	—	—	—	—	88,4	—	88,4	8,5	—	—	—	8,5	
П22-15а	—	—	—	—	88,4	—	88,4	8,5	—	—	—	8,5	
П23-3	—	—	—	—	50,0	—	50,0	9,8	—	—	—	9,8	
П23-3а	—	—	—	—	50,0	—	50,0	9,8	—	—	—	9,8	
П23-3б	—	—	—	—	50,0	—	50,0	9,8	—	—	—	9,8	
П24-5	—	—	—	—	—	65,3	65,3	9,8	—	—	—	9,8	
П24-5а	—	—	—	—	—	65,3	65,3	9,8	—	—	—	9,8	
П24-5б	—	—	—	—	—	65,3	65,3	9,8	—	—	—	9,8	

ПРОДОЛЖЕНИЕ

ИЗДЕЛИЯ АРМАТУРНЫЕ					ИЗДЕЛИЯ ЗАКЛАДНЫЕ										Всего	Общая расценка, кг	
Арматура класса				Всего	Арматура класса												Всего
Вр-I					А-I												
ГОСТ 6727-80					ГОСТ 5781-82												
φ3	φ4	φ5	Итого		φ8	φ10	φ12	φ14	φ16	φ18	φ20	φ22	Итого	δ8			
—	—	10,4	10,4	83,9	—	—	—	—	—	5,4	—	—	5,4	—	—	5,4	89,3
—	—	—	—	96,9	—	—	—	—	—	5,4	—	—	5,4	—	—	5,4	102,3
—	—	10,4	10,4	107,3	—	—	—	—	—	5,4	—	—	5,4	—	—	5,4	112,7
—	—	—	—	59,8	—	—	—	—	3,9	—	—	—	3,9	—	—	3,9	63,7
—	—	12,0	12,0	71,8	—	—	—	—	3,9	—	—	—	3,9	—	—	3,9	75,7
—	—	12,0	12,0	71,8	—	—	—	—	3,9	—	—	—	3,9	—	—	3,9	75,7
—	—	—	—	75,1	—	—	—	—	3,9	—	—	—	3,9	—	—	3,9	79,0
—	—	12,0	12,0	87,1	—	—	—	—	3,9	—	—	—	3,9	—	—	3,9	91,0
—	—	12,0	12,0	87,1	—	—	—	—	3,9	—	—	—	3,9	—	—	3,9	91,0

3.006.1-2/82.1-2-0.0 ВМС 10

МАРКА ЭЛЕМЕНТА	ИЗДЕЛИЯ АРМАТУРНЫЕ												
	АРМАТУРА КЛАССА												
	А-III						А-I						
	ГОСТ 5781-82												
	φ6	φ8	φ10	φ12	φ14	φ16	φ18	Итого	φ6	φ8	φ10	φ12	Итого
П24-8	-	-	-	-	100,0	-	-	100,0	9,8	-	-	-	9,8
П24-8а	-	-	-	-	100,0	-	-	100,0	9,8	-	-	-	9,8
П25-12	-	-	-	-	100,0	-	-	100,0	9,8	-	-	-	9,8
П25-12а	-	-	-	-	100,0	-	-	100,0	9,8	-	-	-	9,8
П25-15	-	-	-	-	-	130,7	-	130,7	-	9,8	-	-	9,8
П25-15а	-	-	-	-	-	130,7	-	130,7	-	9,8	-	-	9,8
П26-3	-	-	-	-	60,9	-	-	60,9	7,9	-	-	-	7,9
П26-3а	-	-	-	-	60,9	-	-	60,9	7,9	-	-	-	7,9
П26-3δ	-	-	-	-	60,9	-	-	60,9	7,9	-	-	-	7,9

ПРОДОЛЖЕНИЕ

ИЗДЕЛИЯ АРМАТУРНЫЕ				ИЗДЕЛИЯ ЗАКЛАДНЫЕ											ВСЕГО	ОБЩИЙ РАСХОД, КГ	
АРМАТУРА КЛАССА				АРМАТУРА КЛАССА													ПРОКАТ МАРКИ
Вр-I				А-I													
ГОСТ 6727-80				ГОСТ 5781-82													ГОСТ 380-71*
φ3	φ4	φ5	Итого	φ8	φ10	φ12	φ14	φ16	φ18	φ20	φ22	Итого	δ8	Итого			
-	-	-	-	109,8	-	-	-	-	3,9	-	-	-	3,9	-	-	3,9	113,7
-	-	12,0	12,0	121,8	-	-	-	-	3,9	-	-	-	3,9	-	-	3,9	125,7
-	-	-	-	109,8	-	-	-	-	-	7,6	-	-	7,6	-	-	7,6	117,4
-	-	12,0	12,0	121,8	-	-	-	-	-	7,6	-	-	7,6	-	-	7,6	129,4
-	-	-	-	140,5	-	-	-	-	-	7,6	-	-	7,6	-	-	7,6	148,1
-	-	12,0	12,0	152,5	-	-	-	-	-	7,6	-	-	7,6	-	-	7,6	160,1
-	-	-	-	68,8	-	-	-	-	5,4	-	-	-	5,4	-	-	5,4	74,2
-	-	14,4	14,4	83,2	-	-	-	-	5,4	-	-	-	5,4	-	-	5,4	88,6
-	-	14,4	14,4	83,2	-	-	-	-	5,4	-	-	-	5,4	-	-	5,4	88,6

Инв. № подл. Соединяется с датой - взят. инв. №

3.006.1-2/82.1-2-0.0-ВМС Лист 11

МАРКА ЭЛЕМЕНТА	ИЗДЕЛИЯ АРМАТУРНЫЕ												
	АРМАТУРА КЛАССА												
	А-III							А-I					
	ГОСТ 5781-82												
	φ6	φ8	φ10	φ12	φ12	φ16	φ12	Итого	φ6	φ8	φ10	φ12	Итого
П26-5	—	—	—	89,5	—	—	—	89,5	7,9	—	—	—	7,9
П26-5а	—	—	—	89,5	—	—	—	89,5	7,9	—	—	—	7,9
П27-8	—	—	—	—	121,8	—	—	121,8	—	14,0	—	—	14,0
П27-8а	—	—	—	—	121,8	—	—	121,8	—	14,0	—	—	14,0
П28-12	—	—	—	—	—	159,1	—	159,1	—	—	21,8	—	21,8
П28-12а	—	—	—	—	—	159,1	—	159,1	—	—	21,8	—	21,8
П28-15	—	—	—	—	—	—	201,4	201,4	—	—	21,8	—	21,8
П28-15а	—	—	—	—	—	—	201,4	201,4	—	—	21,8	—	—
П59-5	—	1,2	—	—	—	—	—	1,2	—	—	—	—	—

ПРОДОЛЖЕНИЕ

ИЗДЕЛИЯ АРМАТУРНЫЕ				ИЗДЕЛИЯ ЗАКЛАДНЫЕ												ВСЕГО	ОБЩИЙ РАССЧЕТ, КГ
АРМАТУРА КЛАССА				АРМАТУРА КЛАССА										ПРОКАТ МАРКИ			
ВрI				А-I										ВстЗкл2			
ГОСТ 6727-80				ГОСТ 5781-82										ГОСТ 380-71*			
φ3	φ4	φ5	Итого	φ8	φ10	φ12	φ14	φ16	φ18	φ20	φ22	Итого	δ8	Итого			
—	—	—	—	97,4	—	—	—	—	—	5,4	—	—	5,4	—	—	5,4	102,8
—	—	14,4	14,4	111,8	—	—	—	—	—	5,4	—	—	5,4	—	—	5,4	117,2
—	—	—	—	135,8	—	—	—	—	—	—	9,7	9,7	—	—	—	9,7	145,5
—	—	14,4	14,4	150,2	—	—	—	—	—	—	9,7	9,7	—	—	—	9,7	159,9
—	—	—	—	180,9	—	—	—	—	—	—	9,7	9,7	—	—	—	9,7	190,6
—	—	14,4	14,4	195,3	—	—	—	—	—	—	9,7	9,7	—	—	—	9,7	206,0
—	—	—	—	223,2	—	—	—	—	—	—	9,7	9,7	—	—	—	9,7	232,9
—	—	14,4	14,4	237,6	—	—	—	—	—	—	9,7	9,7	—	—	—	9,7	247,3
—	0,4	—	0,4	1,6	0,3	—	—	—	—	—	—	—	0,3	—	—	0,3	1,9

3.006.1-2/82.1-2-0.0 ВМС

Лист

12

МАРКА ЭЛЕМЕНТА	ИЗДЕЛИЯ АРМАТУРНЫЕ												
	АРМАТУРА КЛАССА												
	А-III							А-I					
	ГОСТ 5781-82												
	φ6	φ8	φ10	φ12	φ14	φ16	φ18	Итого	φ6	φ8	φ10	φ12	Итого
П5г-5а	—	1,2	—	—	—	—	1,2	—	—	—	—	—	
П5г-8	—	2,1	—	—	—	—	2,1	—	—	—	—	—	
П5г-8а	—	2,1	—	—	—	—	2,1	—	—	—	—	—	
П5г-8δ	—	2,1	—	—	—	—	2,1	—	—	—	—	—	
П6г-15	—	1,2	—	—	—	—	1,2	—	—	—	—	—	
П6г-15а	—	1,2	—	—	—	—	1,2	—	—	—	—	—	
П6г-15δ	—	—	3,3	—	—	—	3,3	—	—	—	—	—	
П7г-3	—	3,2	—	—	—	—	3,2	—	—	—	—	—	
П7г-3а	—	3,2	—	—	—	—	3,2	—	—	—	—	—	

ПРОДОЛЖЕНИЕ

ИЗДЕЛИЯ АРМАТУРНЫЕ					ИЗДЕЛИЯ ЗАКЛАДНЫЕ										ВСЕГО	ОБЩИЙ РАСХОД, КГ	
АРМАТУРА КЛАССА				ВСЕГО	АРМАТУРА КЛАССА												ПРОКАТ МАРКИ
Вр-I					А-I												
ГОСТ 6727-80					ГОСТ 5781-82												
φ3	φ4	φ5	Итого	φ8	φ10	φ12	φ14	φ16	φ18	φ20	φ22	Итого	δ8	Итого			
—	0,4	0,9	1,3	2,5	0,3	—	—	—	—	—	—	—	0,3	—	—	0,3	2,8
—	0,3	—	0,3	2,4	0,3	—	—	—	—	—	—	—	0,3	—	—	0,3	2,7
—	0,3	0,9	1,2	3,3	0,3	—	—	—	—	—	—	—	0,3	—	—	0,3	3,6
—	0,3	0,9	1,2	3,3	0,3	—	—	—	—	—	—	—	0,3	—	—	0,3	3,6
—	0,4	—	0,4	1,6	0,3	—	—	—	—	—	—	—	0,3	—	—	0,3	1,9
—	0,4	0,9	1,3	2,5	0,3	—	—	—	—	—	—	—	0,3	—	—	0,3	2,8
—	—	1,4	1,4	4,7	0,3	—	—	—	—	—	—	—	0,3	—	—	0,3	5,0
—	0,4	—	0,4	3,6	0,3	—	—	—	—	—	—	—	0,3	—	—	0,3	3,9
—	0,4	1,3	1,7	4,9	0,3	—	—	—	—	—	—	—	0,3	—	—	0,3	5,2

ИЗВ. ИСПОЛ. ПРОФИЛЬ И АРТА. ВЗАМ. ИВВ. №

3.006.1-2/82.1-2-0.0 ВМС Лист 13

МАРКА ЭЛЕМЕНТА	ИЗДЕЛИЯ АРМАТУРНЫЕ												
	АРМАТУРА КЛАССА												
	А-III							А-I					
	ГОСТ 5781-82												
	φ6	φ8	φ10	φ12	φ14	φ16	φ18	Итого	φ6	φ8	φ10	φ12	Итого
П7г-5	—	—	4,9	—	—	—	4,9	—	—	—	—	—	
П7г-5а	—	—	4,9	—	—	—	4,9	—	—	—	—	—	
П7г-5б	—	—	4,9	—	—	—	4,9	—	—	—	—	—	
П8г-8	—	3,2	—	—	—	—	3,2	—	—	—	—	—	
П8г-8а	—	3,2	—	—	—	—	3,2	—	—	—	—	—	
П8г-11	—	—	4,9	—	—	—	4,9	—	—	—	—	—	
П8г-11а	—	—	4,9	—	—	—	4,9	—	—	—	—	—	
П9г-15	—	—	4,9	—	—	—	4,9	—	—	—	—	—	
П9г-15а	—	—	4,9	—	—	—	4,9	—	—	—	—	—	

ПРОДОЛЖЕНИЕ

ИЗДЕЛИЯ АРМАТУРНЫЕ					ИЗДЕЛИЯ ЗАКЛАДНЫЕ										ВСЕГО	ОБЩИЙ РАСХОД, КГ	
АРМАТУРА КЛАССА				ВСЕГО	АРМАТУРА КЛАССА												ПРОЦЕНТ МАРКИ
ВР-I					А-I												
ГОСТ 6727-80					ГОСТ 5781-82												
φ3	φ4	φ5	Итого	φ8	φ10	φ12	φ14	φ16	φ18	φ20	φ22	Итого	δ8	Итого			
—	—	0,7	0,7	5,6	0,3	—	—	—	—	—	—	—	0,3	—	—	0,3	5,9
—	—	2,0	2,0	6,9	0,3	—	—	—	—	—	—	—	0,3	—	—	0,3	7,2
—	—	2,0	2,0	6,9	0,3	—	—	—	—	—	—	—	0,3	—	—	0,3	7,2
—	0,4	—	0,4	3,6	0,3	—	—	—	—	—	—	—	0,3	—	—	0,3	3,9
—	0,4	1,3	1,7	4,9	0,3	—	—	—	—	—	—	—	0,3	—	—	0,3	5,2
—	—	0,7	0,7	5,6	0,3	—	—	—	—	—	—	—	0,3	—	—	0,3	5,9
—	—	2,0	2,0	6,9	0,3	—	—	—	—	—	—	—	0,3	—	—	0,3	7,2
—	0,4	—	0,4	5,3	0,3	—	—	—	—	—	—	—	0,3	—	—	0,3	5,6
—	0,4	1,3	1,7	6,6	0,3	—	—	—	—	—	—	—	0,4	—	—	0,3	6,9

3.006.1-2/82.1-2-0.0 ВМС ЛМЕТ
14

МАРКА ЭЛЕМЕНТА	ИЗДЕЛИЯ АРМАТУРНЫЕ												
	АРМАТУРА КЛАССА												
	А-III						А-I						
	ГОСТ 5781-82												
	φ6	φ8	φ10	φ12	φ13	φ13	φ18	Итого	φ6	φ8	φ10	φ12	Итого
П9г-15δ	-	-	4,9	-	-	-	4,9	-	-	-	-	-	
П10г-3	-	4,0	-	-	-	-	4,0	-	-	-	-	-	
П10г-3а	-	4,0	-	-	-	-	4,0	-	-	-	-	-	
П10г-5	-	-	-	9,1	-	-	9,1	-	-	-	-	-	
П10г-5а	-	-	-	9,1	-	-	9,1	-	-	-	-	-	
П10г-5δ	-	-	-	9,1	-	-	9,1	-	-	-	-	-	
П11г-8	-	-	6,3	-	-	-	6,3	-	-	-	-	-	
П11г-8а	-	-	6,3	-	-	-	6,3	-	-	-	-	-	
П12г-12	-	-	6,3	-	-	-	6,3	-	-	-	-	-	

ПРОДОЛЖЕНИЕ

ИЗДЕЛИЯ АРМАТУРНЫЕ					ИЗДЕЛИЯ ЗАКЛАДНЫЕ										ВСЕГО	ОБЩИЙ РАСХОД, КГ	
АРМАТУРА КЛАССА					АРМАТУРА КЛАССА												ПРОКАТ
ВР-I					А-I												МАРКИ
ГОСТ 6727-80					ГОСТ 5781-82												ВСТ. ЗКЛЗ
φ3	φ4	φ5	Итого	ВСЕГО	φ8	φ10	φ12	φ14	φ16	φ18	φ20	φ22	Итого	δ8			Итого
-	-	2,0	2,0	6,9	0,3	-	-	-	-	-	-	-	0,3	-	-	0,3	7,2
-	0,5	-	0,5	4,5	0,3	-	-	-	-	-	-	-	0,3	-	-	0,3	4,8
-	0,5	1,6	2,1	6,1	0,3	-	-	-	-	-	-	-	0,3	-	-	0,3	6,4
-	-	0,8	0,8	9,9	0,3	-	-	-	-	-	-	-	0,3	-	-	0,3	10,2
-	-	2,4	2,4	11,5	0,3	-	-	-	-	-	-	-	0,3	-	-	0,3	11,8
-	-	2,4	2,4	11,5	0,3	-	-	-	-	-	-	-	0,3	-	-	0,3	11,8
-	-	0,8	0,8	7,1	0,3	-	-	-	-	-	-	-	0,3	-	-	0,3	7,4
-	-	2,4	2,4	8,7	0,3	-	-	-	-	-	-	-	0,8	-	-	0,3	9,0
-	-	0,8	0,8	7,1	-	0,5	-	-	-	-	-	-	0,5	-	-	0,5	7,6

Имя, Подпись и Дата
Взам. инв. №

3.006.1-2/82.1-2-0.0 ВМС Лист 15

МАРКА ЭЛЕМЕНТА	ИЗДЕЛИЯ АРМАТУРНЫЕ												
	АРМАТУРА КЛАССА												
	А-III						А-I						
	ГОСТ 5781-82												
	φ6	φ8	φ10	φ12	φ14	φ16	φ18	Итого	φ6	φ8	φ10	φ12	Итого
П12г-12а	—	—	6,3	—	—	—	6,3	—	—	—	—	—	
П12г-15	—	—	—	9,1	—	—	9,1	—	—	—	—	—	
П12г-15а	—	—	—	9,1	—	—	9,1	—	—	—	—	—	
П13г-14δ	—	—	—	9,1	—	—	9,1	—	—	—	—	—	
П14г-3	—	—	—	6,5	—	—	6,5	—	—	—	—	—	
П14г-3а	—	—	—	6,5	—	—	6,5	—	—	—	—	—	
П14г-3δ	—	—	—	6,5	—	—	6,5	—	—	—	—	—	
П15г-5	—	—	7,9	—	—	—	7,9	—	—	—	—	—	
П15г-5а	—	—	7,9	—	—	—	7,9	—	—	—	—	—	

ПРОДОЛЖЕНИЕ

ИЗДЕЛИЯ АРМАТУРНЫЕ					ИЗДЕЛИЯ ЗАКЛАДНЫЕ											ВСЕГО	ОБЩИЙ РАСЧЕТ, КГ	
АРМАТУРА КЛАССА					АРМАТУРА КЛАССА													ПРОКАТ
Вр-I					А-I													МАРКА
ГОСТ 6727-80					ГОСТ 5781-82													ВСТЗКМ2
φ3	φ4	φ5	Итого	ВСЕГО	φ8	φ10	φ12	φ14	φ16	φ18	φ20	φ22	Итого	δ8	Итого			ГОСТ 380-71*
—	—	2,4	2,4		8,7	—	0,5	—	—	—	—	—	—	0,5	—	—	0,5	9,2
—	—	0,8	0,8	9,9	—	0,5	—	—	—	—	—	—	0,5	—	—	0,5	10,4	
—	—	2,4	2,4	11,5	—	0,5	—	—	—	—	—	—	0,5	—	—	0,5	12,0	
—	—	2,4	2,4	11,5	—	0,5	—	—	—	—	—	—	0,5	—	—	0,5	12,0	
—	0,6	—	0,6	7,1	—	0,5	—	—	—	—	—	—	0,5	—	—	0,5	7,6	
—	0,6	1,9	2,5	9,0	—	0,5	—	—	—	—	—	—	0,5	—	—	0,5	9,5	
—	0,6	1,9	2,5	9,0	—	0,5	—	—	—	—	—	—	0,5	—	—	0,5	9,5	
—	—	1,0	1,0	8,9	—	0,5	—	—	—	—	—	—	0,5	—	—	0,5	9,4	
—	—	2,9	2,9	10,8	—	0,5	—	—	—	—	—	—	0,5	—	—	0,5	11,3	

3.006.1-2/82.1-2-0.0 ВМС ЛНЦ
16

МАРКА ЭЛЕМЕНТА	ИЗДЕЛИЯ АРМАТУРНЫЕ												
	АРМАТУРА КЛАССА												
	А-III							А-I					
	ГОСТ 5781-82												
	φ6	φ8	φ10	φ12	φ14	φ16	φ18	Итого	φ6	φ8	φ10	φ12	Итого
П15г-8	—	—	—	11,3	—	—	11,3	—	—	—	—	—	
П15г-8а	—	—	—	11,3	—	—	11,3	—	—	—	—	—	
П15г-8δ	—	—	—	11,3	—	—	11,3	—	—	—	—	—	
П16г-15	—	—	—	11,3	—	—	11,3	—	—	—	—	—	
П16г-15а	—	—	—	11,3	—	—	11,3	—	—	—	—	—	
П17г-3	—	—	—	7,6	—	—	7,6	—	—	—	—	—	
П17г-3а	—	—	—	7,6	—	—	7,6	—	—	—	—	—	
П17г-3δ	—	—	—	7,6	—	—	7,6	—	—	—	—	—	
П18г-5	—	—	—	—	10,4	—	10,4	1,9	—	—	—	1,9	

ПРОДОЛЖЕНИЕ

ИЗДЕЛИЯ АРМАТУРНЫЕ					ИЗДЕЛИЯ ЗАКЛАДНЫЕ											ОБЩИЙ РАСХОД, кг	
АРМАТУРА КЛАССА				ВСЕГО	АРМАТУРА КЛАССА										ПРОКАТ		
Вр-I					А-I										МАРКИ		
ГОСТ 6727-80					ГОСТ 5787-82										ВсгЗкл2		
φ3	φ4	φ5	Итого		φ8	φ10	φ12	φ14	φ16	φ18	φ20	φ22	Итого	δ8	Итого		
—	—	1,0	1,0		12,3	—	0,5	—	—	—	—	—	—	0,5	—	—	0,5
—	—	2,9	2,9	14,2	—	0,5	—	—	—	—	—	—	0,5	—	—	0,5	14,7
—	—	2,9	2,9	14,2	—	0,5	—	—	—	—	—	—	0,5	—	—	0,5	14,7
—	—	1,0	1,0	12,3	—	0,5	—	—	—	—	—	—	0,5	—	—	0,5	12,8
—	—	2,9	2,9	14,2	—	0,5	—	—	—	—	—	—	0,5	—	—	0,5	14,7
—	0,8	—	0,8	8,4	—	0,5	—	—	—	—	—	—	0,5	—	—	0,5	8,9
—	0,8	2,4	3,2	10,8	—	0,5	—	—	—	—	—	—	0,5	—	—	0,5	11,3
—	0,8	2,4	3,2	10,8	—	0,5	—	—	—	—	—	—	0,5	—	—	0,5	11,3
—	—	—	—	12,3	—	0,5	—	—	—	—	—	—	0,5	—	—	0,5	12,8

Имя, №, дата, подпись и дата

3.006.1-2/82.1-2-0.0 ВМС Лист 17

МАРКА ЭЛЕМЕНТА	ИЗДЕЛИЯ АРМАТУРНЫЕ												
	АРМАТУРА КЛАССА												
	А-III							А-I					
	ГОСТ 5781-82												
	φ6	φ8	φ10	φ12	φ14	φ16	φ18	Итого	φ6	φ8	φ10	φ12	Итого
П18г-5а	—	—	—	10,4	—	—	10,4	1,9	—	—	—	1,9	
П18г-8	—	—	13,3	—	—	—	13,3	1,9	—	—	—	1,9	
П18г-8а	—	—	13,3	—	—	—	13,3	1,9	—	—	—	1,9	
П18г-8δ	—	—	13,3	—	—	—	13,3	1,9	—	—	—	1,9	
П19г-11	—	—	—	10,4	—	—	10,4	1,9	—	—	—	1,9	
П19г-11а	—	—	—	10,4	—	—	10,4	1,9	—	—	—	1,9	
П19г-15	—	—	13,3	—	—	—	13,3	1,9	—	—	—	1,9	
П19г-15а	—	—	13,3	—	—	—	13,3	1,9	—	—	—	1,9	
П20г-3	—	—	8,7	—	—	—	8,7	—	—	—	—	—	

ПРОДОЛЖЕНИЕ

ИЗДЕЛИЯ АРМАТУРНЫЕ					ИЗДЕЛИЯ ЗАКЛАДНЫЕ										Всего	Общий расход, кг	
АРМАТУРА КЛАССА				Всего	АРМАТУРА КЛАССА												Всего
ВР-I					А-I												
ГОСТ 6727-80					ГОСТ 5781-82												
φ3	φ4	φ5	Итого		φ8	φ10	φ12	φ14	φ16	φ18	φ20	φ22	Итого	δ8			
—	—	—	—	12,3	—	0,5	—	—	—	—	—	—	0,5	—	—	0,5	12,8
—	—	—	—	15,2	—	0,5	—	—	—	—	—	—	0,5	—	—	0,5	15,7
—	—	2,4	2,4	17,6	—	0,5	—	—	—	—	—	—	0,5	—	—	0,5	18,1
—	—	2,4	2,4	17,6	—	0,5	—	—	—	—	—	—	0,5	—	—	0,5	18,1
—	—	—	—	12,3	—	—	0,8	—	—	—	—	—	0,8	—	—	0,8	13,1
—	—	2,4	2,4	14,7	—	—	0,8	—	—	—	—	—	0,8	—	—	0,8	15,5
—	—	—	—	15,2	—	—	0,8	—	—	—	—	—	0,8	—	—	0,8	16,0
—	—	2,4	2,4	17,6	—	—	0,8	—	—	—	—	—	0,8	—	—	0,8	18,4
—	—	1,3	1,3	10,0	—	0,5	—	—	—	—	—	—	0,5	—	—	0,5	10,5

3.006.1-2/82:1-2-0.0 ВМС

Лист 18

МАРКА ЭЛЕМЕНТА	ИЗДЕЛИЯ АРМАТУРНЫЕ												
	АРМАТУРА КЛАССА												
	А-III							А-I					
	ГОСТ 5781-82												
	φ6	φ8	φ10	φ12	φ14	φ16	φ18	Итого	φ6	φ8	φ10	φ12	Итого
П20г-3а	-	-	-	8,7	-	-	-	8,7	-	-	-	-	-
П20г-3б	-	-	-	8,7	-	-	-	8,7	-	-	-	-	-
П21г-5	-	-	-	15,2	-	-	-	15,2	2,0	-	-	-	2,0
П21г-5а	-	-	-	15,2	-	-	-	15,2	2,0	-	-	-	2,0
П21г-5б	-	-	-	15,2	-	-	-	15,2	2,0	-	-	-	2,0
П21г-8	-	-	-	-	20,7	-	-	20,7	2,0	-	-	-	2,0
П21г-8а	-	-	-	-	20,7	-	-	20,7	2,0	-	-	-	2,0
П22г-12	-	-	-	15,2	-	-	-	15,2	2,0	-	-	-	2,0
П22г-12а	-	-	-	15,2	-	-	-	15,2	2,0	-	-	-	2,0

ПРОДОЛЖЕНИЕ

ИЗДЕЛИЯ АРМАТУРНЫЕ					ИЗДЕЛИЯ ЗАКЛАДНЫЕ										ВСЕГО	ОБЩИЙ РАСХОД, кг	
АРМАТУРА КЛАССА				ВСЕГО	АРМАТУРА КЛАССА												ВСЕГО
Вр-I					А-I												
ГОСТ 6727-80					ГОСТ 5781-82												
φ3	φ4	φ5	Итого	φ8	φ10	φ12	φ14	φ16	φ18	φ20	φ22	Итого	φ8	Итого			
-	-	4,0	4,0	12,7	-	0,5	-	-	-	-	-	0,5	-	-	0,5	13,2	
-	-	4,0	4,0	12,7	-	0,5	-	-	-	-	-	0,5	-	-	0,5	13,2	
-	-	-	-	17,2	-	-	0,8	-	-	-	-	0,8	-	-	0,8	18,0	
-	-	2,7	2,7	19,9	-	-	0,8	-	-	-	-	0,8	-	-	0,8	20,7	
-	-	2,7	2,7	19,9	-	-	0,8	-	-	-	-	0,8	-	-	0,8	20,7	
-	-	-	-	22,7	-	-	0,8	-	-	-	-	0,8	-	-	0,8	23,5	
-	-	2,7	2,7	25,4	-	-	0,8	-	-	-	-	0,8	-	-	0,8	26,2	
-	-	-	-	17,2	-	-	-	1,4	-	-	-	1,4	-	-	1,4	18,6	
-	-	2,7	2,7	19,9	-	-	-	1,4	-	-	-	1,4	-	-	1,4	21,3	

3.006.1-2/82.1-2-0.0 ВМС

Лист 19

Имя, отчество и дата выдачи взыскания №

МАРКА ЭЛЕМЕНТА	ИЗДЕЛИЯ АРМАТУРНЫЕ												
	АРМАТУРА КЛАССА												
	А-III							А-I					
	ГОСТ 5781-82												
	φ6	φ8	φ10	φ12	φ14	φ16	φ18	Итого	φ6	φ8	φ10	φ12	Итого
П22г-15	-	-	-	-	20,7	-	-	20,7	2,0	-	-	-	2,0
П22г-15а	-	-	-	-	20,7	-	-	20,7	2,0	-	-	-	2,0
П23г-3	-	-	-	-	13,3	-	-	13,3	2,2	-	-	-	2,2
П23г-3а	-	-	-	-	13,3	-	-	13,3	2,2	-	-	-	2,2
П23г-3б	-	-	-	-	13,3	-	-	13,3	2,2	-	-	-	2,2
П24г-5	-	-	-	-	-	17,4	-	17,4	2,2	-	-	-	2,2
П24г-5а	-	-	-	-	-	17,4	-	17,4	2,2	-	-	-	2,2
П24г-5б	-	-	-	-	-	17,4	-	17,4	2,2	-	-	-	2,2
П24г-8	-	-	-	-	23,3	-	-	23,3	2,2	-	-	-	2,2

ПРОДОЛЖЕНИЕ

ИЗДЕЛИЯ АРМАТУРНЫЕ					ИЗДЕЛИЯ ЗАКЛАДНЫЕ										ВСЕГО	ОБЩАЯ РАСХОД, кг	
АРМАТУРА КЛАССА				ВСЕГО	АРМАТУРА КЛАССА												ВСЕГО
Вр-I					А-I												
ГОСТ 6727-80					ГОСТ 5781-82												
φ3	φ4	φ5	Итого	φ8	φ10	φ12	φ14	φ16	φ18	φ20	φ22	Итого	δ8	Итого			
-	-	-	-	22,7	-	-	-	1,4	-	-	-	1,4	-	-	1,4	24,1	
-	-	2,7	2,7	25,4	-	-	-	1,4	-	-	-	1,4	-	-	1,4	26,8	
-	-	-	-	15,4	-	-	0,8	-	-	-	-	0,8	-	-	0,8	16,3	
-	-	2,9	2,9	18,4	-	-	0,8	-	-	-	-	0,8	-	-	0,8	19,2	
-	-	2,9	2,9	18,4	-	-	0,8	-	-	-	-	0,8	-	-	0,8	19,2	
-	-	-	-	19,6	-	-	0,8	-	-	-	-	0,8	-	-	0,8	20,4	
-	-	2,9	2,9	22,5	-	-	0,8	-	-	-	-	0,8	-	-	0,8	23,3	
-	-	2,9	2,9	22,5	-	-	-	1,4	-	-	-	1,4	-	-	1,4	23,9	
-	-	-	-	25,5	-	-	0,8	-	-	-	-	0,8	-	-	0,8	26,3	

3.006.1-2/82.1-2-0.0BMC Лист 20

МАРКА ЭЛЕМЕНТА	ИЗДЕЛИЯ АРМАТУРНЫЕ												
	АРМАТУРА КЛАССА												
	А-III						А-I						
	ГОСТ 5781-82												
	φ6	φ8	φ10	φ12	φ14	φ16	φ18	Итого	φ6	φ8	φ10	φ12	Итого
П24g-8a	—	—	—	—	23,3	—	—	23,3	2,2	—	—	—	2,2
П25g-12	—	—	—	—	23,3	—	—	23,3	2,2	—	—	—	2,2
П25g-12a	—	—	—	—	23,3	—	—	23,3	2,2	—	—	—	2,2
П25g-15	—	—	—	—	—	30,5	—	30,5	—	3,9	—	—	3,9
П25g-15a	—	—	—	—	—	30,5	—	30,5	—	3,9	—	—	3,9
П26g-3	—	—	—	—	16,2	—	—	16,2	1,9	—	—	—	1,9
П26g-3a	—	—	—	—	16,2	—	—	16,2	1,9	—	—	—	1,9
П26g-3δ	—	—	—	—	16,2	—	—	16,2	1,9	—	—	—	1,9
П26g-5	—	—	—	—	28,4	—	—	28,4	—	3,3	—	—	3,3

ПРОДОЛЖЕНИЕ

ИЗДЕЛИЯ АРМАТУРНЫЕ					ИЗДЕЛИЯ ЗАКЛАДНЫЕ										ВСЕГО	ОБЩИЙ РАСХОД, КГ	
АРМАТУРА КЛАССА				ВСЕГО	АРМАТУРА КЛАССА												ПРОКАТ МАРКИ ВСтЗкп2 ГОСТ 380-71*
Вр-I					А-I												
ГОСТ 6727-80					ГОСТ 5781-82												
φ3	φ4	φ5	Итого	φ8	φ10	φ12	φ14	φ16	φ18	φ20	φ22	Итого	δ8	Итого			
—	—	2,9	2,9	28,4	—	—	0,8	—	—	—	—	—	0,8	—	—	0,8	29,2
—	—	—	—	25,5	—	—	—	1,4	—	—	—	—	1,4	—	—	1,4	26,9
—	—	2,9	2,9	28,4	—	—	—	1,4	—	—	—	—	1,4	—	—	1,4	29,8
—	—	—	—	34,4	—	—	—	1,4	—	—	—	—	1,4	—	—	1,4	35,8
—	—	2,9	2,9	37,3	—	—	—	1,4	—	—	—	—	1,4	—	—	1,4	38,7
—	—	—	—	18,1	—	—	—	1,4	—	—	—	—	1,4	—	—	1,4	19,5
—	—	3,7	3,7	21,8	—	—	—	1,4	—	—	—	—	1,4	—	—	1,4	23,2
—	—	3,7	3,7	21,8	—	—	—	1,4	—	—	—	—	1,4	—	—	1,4	23,2
—	—	—	—	31,7	—	—	—	1,4	—	—	—	—	1,4	—	—	1,4	33,1

3.006.1-2/82.1-2-0.0 ВМС

Лист

21

МАРКА ЭЛЕМЕНТА	ИЗДЕЛИЯ АРМАТУРНЫЕ												
	АРМАТУРА КЛАССА												
	А-III							А-I					
	ГОСТ 5781-82												
	φ6	φ8	φ10	φ12	φ14	φ16	φ18	Итого	φ6	φ8	φ10	φ12	Итого
П26г-5а	—	—	—	—	28,4	—	—	28,4	—	3,3	—	—	3,3
П27г-8	—	—	—	—	28,4	—	—	28,4	—	3,3	—	—	3,3
П27г-8а	—	—	—	—	28,4	—	—	28,4	—	3,3	—	—	3,3
П28г-12	—	—	—	—	—	37,1	—	37,1	—	—	5,2	—	5,2
П28г-12а	—	—	—	—	—	37,1	—	37,1	—	—	5,2	—	5,2
П28г-15	—	—	—	—	—	—	47,0	47,0	—	—	5,2	—	5,2
П28г-15а	—	—	—	—	—	—	47,0	47,0	—	—	5,2	—	5,2
ПТ-1	—	—	1,8	—	—	—	—	1,8	—	—	—	—	—
ПТ-2	—	—	2,4	—	—	—	—	2,4	—	—	—	—	—

ПРОДОЛЖЕНИЕ

ИЗДЕЛИЯ АРМАТУРНЫЕ					ИЗДЕЛИЯ ЗАКЛАДНЫЕ										ВСЕГО	ОБЩАЯ РАСХОД, кг	
АРМАТУРА КЛАССА				ВСЕГО	АРМАТУРА КЛАССА												ВСЕГО
Вр-I					А-I												
ГОСТ 6727-80					ГОСТ 5781-82												
φ3	φ4	φ5	Итого		φ8	φ10	φ12	φ14	φ16	φ18	φ20	φ22	Итого	φ8			
—	—	3,7	3,7	35,4	—	—	—	1,4	—	—	—	—	1,4	—	—	1,4	36,8
—	—	—	—	31,7	—	—	—	—	1,9	—	—	—	1,9	—	—	1,9	33,6
—	—	3,7	3,7	35,4	—	—	—	—	1,9	—	—	—	1,9	—	—	1,9	37,3
—	—	—	—	42,3	—	—	—	—	1,9	—	—	—	1,9	—	—	1,9	44,2
—	—	3,7	3,7	46,0	—	—	—	—	1,9	—	—	—	1,9	—	—	1,9	47,9
—	—	—	—	52,2	—	—	—	—	1,9	—	—	—	1,9	—	—	1,9	54,1
—	—	3,7	3,7	55,9	—	—	—	—	1,9	—	—	—	1,9	—	—	1,9	57,8
—	6,5	0,9	7,4	9,2	—	1,2	—	—	—	—	—	—	1,2	—	—	1,2	10,4
—	8,9	1,2	10,1	12,5	—	1,2	—	—	—	—	—	—	1,2	—	—	1,2	13,7

3.006.1-2/82.1-2-0.0 ВМС

Лист

22

МАРКА ЭЛЕМЕНТА	ИЗДЕЛИЯ АРМАТУРНЫЕ												
	АРМАТУРА КЛАССА												
	А-III							А-I					
	ГОСТ 5781-82												
	φ6	φ8	φ10	φ12	φ14	φ16	φ18	Итого	φ6	φ8	φ10	φ12	Итого
ПТ-3	—	—	3,0	—	—	—	3,0	—	—	—	—	—	
ПТ-4	—	—	—	3,4	2,3	—	5,7	—	—	—	—	—	
ПТ-5	—	—	—	4,4	3,0	—	7,4	—	—	—	—	—	
ПТ 1g	—	—	—	—	—	—	—	—	—	1,2	—	1,2	
ПТ 2g	—	—	—	—	—	—	—	—	—	1,6	—	1,6	
ПТ 3g	—	—	—	—	—	—	—	—	—	2,0	—	2,0	
ПТ 4g	—	—	—	—	—	—	—	—	—	2,4	—	2,4	
ПТ 5g	—	—	—	—	—	—	—	—	—	3,0	—	3,0	
ПП1	1,2	—	—	—	—	—	1,2	—	—	—	—	—	

ПРОДОЛЖЕНИЕ

ИЗДЕЛИЯ АРМАТУРНЫЕ					ИЗДЕЛИЯ ЗАКЛАДНЫЕ											ВСЕГО	ОБЩИЙ РАСХОД, кг		
АРМАТУРА КЛАССА					АРМАТУРА КЛАССА													ПРОКАТ МАРКИ	
Вр-I					А-I													ВСтЗкп2	
ГОСТ 6727-80					ГОСТ 5781-82													ГОСТ 380-71*	
φ3	φ4	φ5	Итого	ВСЕГО	φ8	φ10	φ12	φ14	φ16	φ18	φ20	φ22	Итого	δ8	Итого				
—	11,3	1,5	12,8	15,8	—	—	3,4	—	—	—	—	—	3,4	—	—	3,4	19,2		
—	12,8	1,8	14,6	20,3	—	—	3,4	—	—	—	—	—	3,4	—	—	3,4	23,7		
—	16,6	2,1	18,7	26,1	—	—	3,4	—	—	—	—	—	3,4	—	—	3,4	29,5		
—	1,7	0,6	2,3	3,5	1,2	—	—	—	—	—	—	—	1,2	—	—	1,2	4,7		
—	2,2	0,8	3,0	4,6	1,2	—	—	—	—	—	—	—	1,2	—	—	1,2	5,8		
—	2,7	1,0	3,7	5,7	1,2	—	—	—	—	—	—	—	1,2	—	—	1,2	6,9		
—	3,2	1,2	4,4	6,8	1,2	—	—	—	—	—	—	—	1,2	—	—	1,2	8,0		
—	4,0	1,6	5,6	8,6	1,2	—	—	—	—	—	—	—	1,2	—	—	1,2	9,8		
—	0,2	—	0,2	1,4	0,6	—	—	—	—	—	—	—	0,6	—	—	0,6	2,0		

3.006.1-2/82.1-2-0.0 ВМС

Лист

23

20007-02 65

ИНВ. № ПОДЛ. ПОДПИСЬ И ДАТА
 ВЗАМ. № ИД. №

МАРКА ЭЛЕМЕНТА	ИЗДЕЛИЯ АРМАТУРНЫЕ												
	АРМАТУРА КЛАССА												
	А-III							А-I					
	ГОСТ 5781-82												
	φ6	φ8	φ10	φ12	φ14	φ16	φ18	Итого	φ6	φ8	φ10	φ12	Итого
пн2	1,4	—	—	—	—	—	1,4	—	—	—	—	—	
пн3	1,8	—	—	—	—	—	1,8	—	—	—	—	—	
пн4	2,4	—	—	—	—	—	2,4	—	—	—	—	—	
пн5	3,0	—	—	—	—	—	3,0	—	—	—	—	—	
пн6	3,6	—	—	—	—	—	3,6	—	—	—	—	—	
пн7	4,2	—	—	—	—	—	4,2	—	—	—	—	—	
пн8	4,8	—	—	—	—	—	4,8	—	—	—	—	—	
пн9	5,2	—	—	—	—	—	5,2	—	—	—	—	—	
пн10	6,4	—	—	—	—	—	6,4	—	—	—	—	—	

ПРОДОЛЖЕНИЕ

ИЗДЕЛИЯ АРМАТУРНЫЕ					ИЗДЕЛИЯ ЗАКЛАДНЫЕ										ВСЕГО ОБЩАЯ РАСХОДА, кг		
АРМАТУРА КЛАССА					АРМАТУРА КЛАССА											ПРОКАТ МАРКИ	
Вр-I					А-I												ВГЗкл2
ГОСТ 6727-7-80					ГОСТ 5781-82											ГОСТ 380-71*	
φ3	φ4	φ5	Итого	ВСЕГО	φ8	φ10	φ12	φ14	φ16	φ18	φ20	φ22	Итого	δ8			Итого
—	0,2	—	0,2		1,6	0,6	—	—	—	—	—	—	—	0,6	—	—	0,6
—	0,2	—	0,2	2,0	0,6	—	—	—	—	—	—	—	0,6	—	—	0,6	2,6
—	0,6	—	0,6	3,0	0,6	—	—	—	—	—	—	—	0,6	—	—	0,6	3,6
—	0,6	—	0,6	3,6	0,6	—	—	—	—	—	—	—	0,6	—	—	0,6	4,2
—	0,8	—	0,8	4,4	0,6	—	—	—	—	—	—	—	0,6	—	—	0,6	5,0
—	0,8	—	0,8	5,0	0,6	—	—	—	—	—	—	—	0,6	—	—	0,6	5,6
—	1,0	—	1,0	5,8	0,6	—	—	—	—	—	—	—	0,6	—	—	0,6	6,4
—	1,2	—	1,2	6,4	0,6	—	—	—	—	—	—	—	0,6	—	—	0,6	7,0
—	1,4	—	1,4	7,8	0,6	—	—	—	—	—	—	—	0,6	—	—	0,6	8,4

3.006.1-2/82.1-2-0.0 ВМС лист 24

МАРКА ЭЛЕМЕНТА	ИЗДЕЛИЯ АРМАТУРНЫЕ												
	АРМАТУРА КЛАССА												
	А-III						А-I						
	ГОСТ 5781-82												
	Ф6	Ф8	Ф10	Ф12	Ф14	Ф16	Ф18	Итого	Ф6	Ф8	Ф10	Ф12	Итого
0П-1	—	—	—	—	—	—	—	—	—	—	—	—	—
0П-2	—	—	—	—	—	—	—	—	—	—	—	—	—
0П-3	—	—	—	—	—	—	—	—	—	—	—	—	—
0П-4	—	—	—	—	—	—	—	—	—	—	—	—	—
0П-5	—	—	—	—	—	—	—	1,6	—	—	—	—	1,6
0П-6	—	—	—	—	—	—	—	—	—	6,2	—	—	6,2
0П-7	—	—	—	—	—	—	—	—	—	—	11,8	—	11,8
0П-8	—	—	—	—	—	—	—	—	—	—	16,4	—	16,4
0П-9	—	—	—	—	—	—	—	—	—	—	28,2	—	28,2

ПРОДОЛЖЕНИЕ

ИЗДЕЛИЯ АРМАТУРНЫЕ					ИЗДЕЛИЯ ЗАКЛАДНЫЕ											ВСЕГО	ОБЩИЙ РАСХОД, КГ
АРМАТУРА КЛАССА				ВСЕГО	АРМАТУРА КЛАССА						ПРОКАТ МАРКИ		ВСЕГО				
Вр-I					А-I			А-III			ВСТЗКР2						
ГОСТ 6727-80					ГОСТ 5781-82						ГОСТ 380-71*						
Ф3	Ф4	Ф5	Итого	Ф8	Ф10	Ф12	Ф14	Ф16	Итого	Ф8	Ф10	Итого	Ф8	Итого			
—	—	—	—	—	—	—	—	—	—	0,1	—	0,1	0,6	0,6	0,7	0,7	
—	—	—	—	—	—	—	—	—	—	0,1	—	0,1	0,6	0,6	0,7	0,7	
—	—	0,4	0,4	0,4	—	—	—	—	—	0,1	—	0,1	1,3	1,3	1,4	1,8	
—	—	0,7	0,7	0,7	—	—	—	—	—	0,2	—	0,2	1,8	1,8	2,0	2,7	
—	—	—	—	1,6	0,6	—	—	—	0,6	0,2	—	0,2	2,8	2,8	3,6	5,2	
—	—	—	—	6,2	0,6	—	—	—	0,6	0,2	—	0,2	2,8	2,8	3,6	9,8	
—	—	—	—	11,8	0,6	—	—	—	0,6	0,3	—	0,3	5,7	5,7	6,6	18,4	
—	—	—	—	16,4	—	1,2	—	—	1,2	0,8	—	0,8	7,5	7,5	9,5	25,9	
—	—	—	—	28,2	—	1,2	—	—	1,2	0,8	—	0,8	7,5	7,5	9,5	37,7	

3.006.1-2/82.1-2-0.0 ВМС

Лист
25

20007-02

67

ИНВ. № ПОЛ. ПОДПИСЬ И ДАТА ВЗЯТ. ИМЕНИ